



THE  
**ULTIMATE**  
OUTBOARD MOTOR

**MOTONAVIS**  
trgovina i usluge

**EKSKLUZIVNI DISTRIBUTER ZA VANBRODSKE MOTORE SUZUKI**

Pod Jelšun 6, Rijeka  
Tel.+385/ (051) 213-955, Gsm +385/ (098) 207-655,  
motonavis@motonavis.hr  
www.motonavis.hr  
www.suzuki-marine.hr



motonavis.hr



suzuki-marine.hr



suzuki-marine.hr/modeli

Molimo Vas da pažljivo pročitate upustvo upotrebe i održavanja, te koristite vanbrodski motor na siguran i odgovoran način.

Suzuki Vas poziva da koristite svoju brodicu na siguran način i uz poštovanje morskog okoliša.

Standardne i opcionalne tehničke specifikacije mogu se razlikovati od tržišta do tržišta. Moguće je da pojedine slike iz ovog kataloga predstavljaju modele koji nisu dostupni na Vašem tržištu. Iz tog razloga Vas molimo da se obratite službenom zastupniku za Hrvatsku, Motonavis d.o.o. Rijeka. Informacije i slike odnose se na tehničke karakteristike vanbrodskih motora u trenutku tiskanja ovog kataloga. U sklopu stalne politike unapređivanja proizvoda, Suzuki zadržava pravo da u bilo kom trenutku promjeni, bez prethodnog upozorenja, karakteristike pojedinih modela. Iz tog razloga tehnički podaci iz ovog kataloga ne mogu se smatrati obvezujućim.



# 2025 SUZUKI VANBRODSKI MOTORI GENERALNI KATALOG

# SUZUKI PROJEKT ČISTI OCEAN (SUZUKI CLEAN OCEAN PROJECT)

Suzukijev Brend ULTIMATE OUTBOARD MOTOR, konstantno ostaje fokusiran na pružanje vrhunskog nautičarskog iskustva, a koje zahtijeva zdrav i čist morski okoliš.

Od 2011. svake godine dobrovoljno provodimo kampanju "Očistimo svijet" kako bismo doprinjeli boljem morskome okolišu, akciju na koju je sudjelovalo više od 19.000 ljudi.

U Japanu, kampanja je službeno priznata od strane Ministarstva zaštite okoliša kao "Plastic Smart Campaign".

Kako bismo nastavili ulagati sve moguće napore za zaštitu okoliša, sada je vrijeme da sagledamo kako pridonosimo okolišu i društvu te iznova odredimo naš smjer.

Osim što ćemo nastaviti našu svjetsku kampanju čišćenja, također ćemo se obvezati preuzeti odgovornost akcijom protiv problema s plastičnim otpadom. Da pokažemo svijetu našu predanost, osmislili smo novi slogan, "SUZUKI CLEAN OCEAN PROJECT".

## Naše obveze

1. Svjetska kampanja očistimo svijet
2. Smanjiti plastičnu ambalažu
3. Prikupljati morski mikroplastični otpad



Vjerujemo da će te akcije, koje Team Suzuki poduzima diljem svijeta, biti jedan pozitivan korak naprijed prema čistom morskome okolišu.

## SADRŽAJ

4-5	<b>SUZUKI PROJEKT ČISTI OCEAN</b>
6-11	<b>SUZUKI VRHUNSKA TEHNOLOGIJA</b>
12-13	<b>STEALTH LINE™ serija</b> DF350AMD/DF300AP/DF250AUN DF200A/DF150A/DF140B/DF115B
14-15	<b>V6 350-300KS Flagship-GEKI serija</b> DF350AMD/DF300BMD DF350A/DF325A/DF300B
16-15	<b>V6 300-200KS</b> DF300AP/DF250AP DF250/DF225/DF200
18-19	<b>4 CILINDRA U LINIJI 200-150KS</b> DF200AP/DF175AP/DF150AP DF200A/DF175A/DF150A
20-21	<b>4 CILINDRA U LINIJI 140-70KS</b> DF140BG/DF115BG DF140B/DF115B/DF100C DF100B/DF90A/DF80A/DF70A
22-23	<b>3 CILINDRA U LINIJI 60-25KS</b> DF60AV/DF50AV DF60A/DF50A/DF40A DF30A/DF25A
24-25	<b>PRIJENOSNI 20-2.5KS</b> DF20A/DF15A/DF9.9B DF9.9A/DF8A DF6A/DF5A/DF4A DF2.5
26-27	<b>Cargo Serija</b> DF250W/DF90AWQH
28	<b>FishHunter™ pogon Integrirani kontr. sistem. "SYNCRO-EYE"</b>
29-32	<b>DIJELOVI I DODATNA OPREMA</b>
33	<b>ECSTAR ULJE</b>
34-39	<b>SVOJSTVA I SPECIFIKACIJE</b>



# SUZUKI PROJEKT ČISTI OCEAN

U cilju čišćenja oceana, Suzuki Marine Team promovirat će "SUZUKI PROJEKT ČISTI OCEAN" zajedno s partnerima i korisnicima plovila diljem svijeta.

Kako bi smanjio onečišćenje mora plastikom, Suzuki je postavio slogan "SUZUKI CLEAN OCEAN PROJECT" i promiče aktivnosti u okviru 3 obaveze.

## SVJETSKA KAMPANJA ČIŠĆENJA

Više od **19.000** ljudi iz **94** grupa sudjelovalo je u ovoj aktivnosti.\*



PT SUZUKI INDOMOBIL SALES



KGK MOTOR AB



SUZUKI AUSTRALIA PTY. LTD.



NAJEEB AUTO (MARINE)



SUZUKI MARINE USA, LLC



MAGYAR SUZUKI CORPORATION LTD.



TRADER, S.A. DE C.V. \*lipanj 2024.

## SMANJITI PLASTIČNU AMBALAŽU

Kako bismo izbjegli dodatnu proizvodnju plastike, plastičnu ambalažu izvanbrodskih motora i originalnih brodskih dijelova zamijenili smo ekološki osviještenim materijalima.

Pakiranje za Suzuki marine originalne dijelove

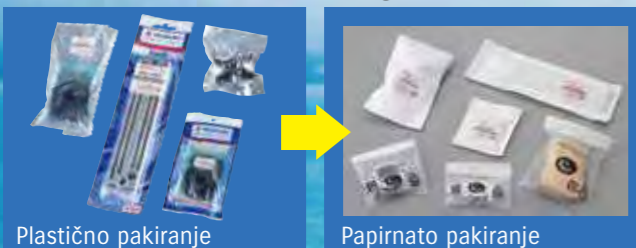

■ Listopad 2020. – lipanj 2024. : Smanjeno **26.1t.**  
Zamjenom plastičnih pakiranja papirnatim.

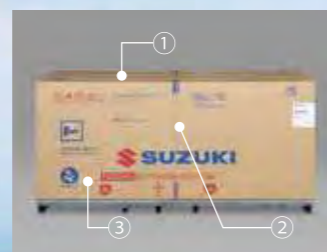

■ Rujan 2021. – lipanj 2024. : Smanjeno **41.1t.**

- ① OPP traka  
Polietilen → Papir
- ② Vanjska traka za pričvršćivanje  
Polietilen → Papir
- ③ Tinta (za svu tintu na kutiji)  
Tinta životinjskog podrijetla → Botanička tinta
- ④ ⑤ Elementi za učvršćenje  
Polistirenska pjena  
→ 100% polimeri dobiveni iz biomase
- ⑥ Gornji pokrivač motora  
Najlon → rajon
- ⑦ Pokrivač motora  
Polipropilen  
→ 100% polimeri dobiveni iz biomase
- ⑧ Unutarnja traka za pričvršćivanje  
Polipropilen → Papir



## PRIKUPITI MORSKI MIKROPLASTIČNI OTPAD

Kao rješenje za plastiku koja završava u oceane, a koja se ne skuplja pravilno na kopnu, Suzuki je razvio prvi uređaj za sakupljanje mikroplastike (MPC) na svijetu za ugradnju vanbrodskih motora.

⑥

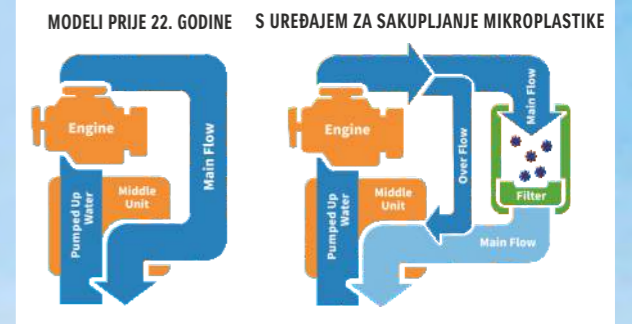
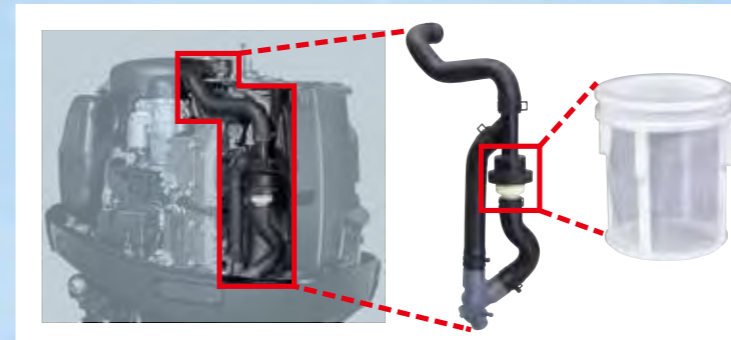

Morska voda zagađena smećem

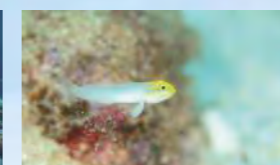

Sakupljač micro-plastike čini more lijepim



Prikupljeni materijali

### ZNAČAJKE

- Neće utjecati na performanse motora čak i ako se filtar začepi jer ovaj uređaj koristi iskorištenu vodu za hlađenje.
- Neće izazvati negativne učinke na okoliš.



**DF140BG**  
**DF115BG**  
DRIVE BY WIRE  
sa MPC

**DF140B**  
**DF115B**  
**DF100C\***  
\*samo model u crnoj boji















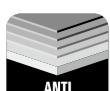













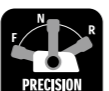

**STANDARDNA OPREMA ZA**  
**DF140BG / 115BG**  
**DF140B / 115B**  
**DF100C**

MEHANIČKI  
sa MPC



NA VRHU INDUSTRIJE SA VIŠESTRUKO NAGRAĐIVANOM TEHNOLOGIJOM I DIZAJNOM,  
SUZUKI VANBRODSKI MOTORI NUDE OSOBINE I PREDNOSTI KOJE PLOVIDBU ČINE UGODNIJOM

**THE  
ULTIMATE  
OUTBOARD MOTOR**

Trajno i pouzdano	Performanse	Lako i udobno	Ekološko i ekonomično
<ul style="list-style-type: none"> <li>Izdržljiv</li> <li>Upozorava korisnika prije problema s motorom</li> <li>Jednostavan za servisiranje, popravak</li> </ul>         	<ul style="list-style-type: none"> <li>Glatko i brzo ubrzanje na svim radnim rasponima</li> <li>Snažan okretni moment</li> </ul>       	<ul style="list-style-type: none"> <li>Manje vibracija</li> <li>Tihi rad</li> <li>Lagan i kompaktan</li> <li>Jednostavan za korištenje</li> <li>Glatko i odlučno ubrzanje</li> </ul>          	<ul style="list-style-type: none"> <li>Mala potrošnja / niska emisija</li> <li>Niski troškovi održavanja</li> <li>Djelatnosti na zaštiti okoliša</li> </ul>    

## NMMA nagrada

Nagrade za inovacije (prepoznavanje tehnoloških inovacija) koju svake godine dodjeljuje NMMA (Nacionalna Udruga pomorskih proizvođača) smatraju se među najvišim počastima na području pomorske tehnologije. Od novih proizvoda pomorske industrije u tekućoj godini dodjeljuju se "proizvodu koji pokazuje tehničko vodstvo, praktičan je i isplativ, te je uistinu koristan potrošaču".

Počevši od DT200 Exanté 1987. godine i kroz DF350A u 2017, Suzuki vanbrodski motori su dobili ovu nagradu za inovaciju devet puta. Osam od ovih nagrada su za 4-taktne vanbrodske motore.



### Dobivene nagrade

1987: DT200 Exanté / 1997: DF70 & DF60 /  
1998: DF50 & DF40 / 2003: DF250 /  
2006: DF300 / 2011: DF50A & DF40A / 2012: DF300AP /  
2014: DF30A & DF25A / 2017: DF350A

## Trajno i pouzdano



### SUSTAV DVOSTRUKIH USISA ZRAKA

►DF350AMD/300BMD ►DF350A/325A/300B

Dvostruki otvor u obliku pseće šape, na usisniku zraka, uklanja vodu iz zraka koji ulazi u poklopac motora.

#### PREDNOST

- Sprječava ulazak vode u vanbrodski motor.
- Garantira izravni usis, doprinoseći tako visokoj izlaznoj snazi.



### SAMOPODEŠAVAJUĆI LANČANI PRIJENOS

►DF40A AND UP

Razvodni lanac koji radi u uljnoj kupelji sam se podešava automatskim hidrauličkim zatezačem.

#### PREDNOST

- Duža trajnost u usporedbi sa sistemima s prijenosnim remenom.
- Ne zahtijeva održavanje.



### DVOSTRUKI USIS VODE

►DF350AMD/300BMD ►DF350A/325A/300B  
►DF300AP/250AP ►DF250AUN ►DF250W

Sustav hlađenja motora koristi vodu usisanu kroz dva usisa na nozi motora,

#### PREDNOSTI

- Povećava se protok vode, pružajući tako bolje performanse hlađenja.



DF350AMD



### SENZOR ZA OTKRIVANJE VODE U SMJESI GORIVA

►DF70A AND UP

Pomaže u zaštiti motora od prisustva vlage u gorivu, koristeći poseban filter. Također upozorava skipera sa zvučnim i vizualnim upozorenjem o prisustvu vode u gorivu.

#### PREDNOST

- Sprječava pojavu vode u gorivu, koja može dovesti do siromašnog izgaranja, smanjenja snage i korozije.



### GRANIČNIK TILT POZICIJE

►DF50AV AND UP  
(not including DF90AWQH, DF60AQH, DF50A/40A)

Sustav limitiranja tilt pozicije sprječava da se motor podigne iznad predodređenog kuta.

#### PREDNOST

- Sprječava moguća oštećenja čamca ili motora prouzrokovana pretjeranim radijusom kretanja tilta.

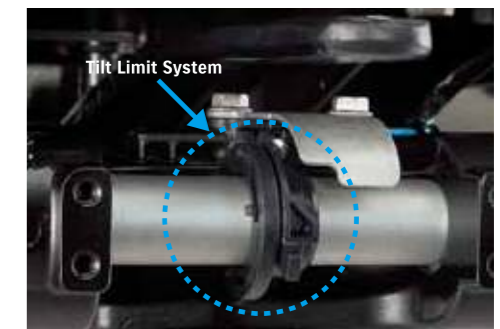

DF200A



### PODVODNI USISI

OPTIONAL: ►DF140BG/115BG ►DF140B/115B/100C  
►DF100B/DF90A/DF80A/DF70A  
STANDARD: ►DF60A/50A/40A

Dva ulaza vode u različitim smjerovima osiguravaju da se motor ne pregrije zbog začepljenja algama.



## SUSTAV PALJENJA BEZ KLJUČA

OPTIONAL: ▶DF70A AND UP

Ovaj sustav vam omogućuje pokretanje motora tako da imate privezak za ključeve (key-fob) u blizini.

- Start & Stop jednim pritiskom, za do 6 vanbrodskih motora.
- Vodootporni privjesak za ključeve (Key Fob)
- Sigurnosna podrška s imobilizatorom

### PREDNOST

- Pruža visoku sigurnost.
- Ključ za paljenje nije potreban.



## SUZUKI ANTIKOROZIVNI SUSTAV

▶ALL MODELS

Posebna zaštita nanosi se na aluminijsku površinu, pomoću slojeva premaza visoke čvrstoće, za zaštitu vanjskih dijelova izrađenih od aluminija.

### PREDNOST

- Zaštita od korozije povećava ukupnu trajnost vanbrodskog motora

Prozirna akrilna smola  
Crna (ili bijela) akrilna baza  
Temeljni premaz  
Suzuki antikorozivna završna obrada  
Suzuki aluminijska legura

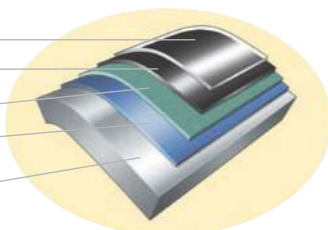

## SDSM+ (SUZUKI DIJAGNOSTIČKI MOBILNI SUSTAV +)

▶DF9.9B AND UP\*

Ova vam aplikacija omogućuje da napravite plan za vožnju čamcem s vremenskom prognozom, provjerite stanje motora i eventualne potrebne zahvate za sljedeću vožnju. Sve su funkcije dostupne besplatno.\* Provjerite pojedinosti na stranici 31 ili na našoj web stranici.



\* Potrebni su SMD/SMG4 i pametni telefon sa sustavom Android/iOS.

### PREDNOST

- Moguće je napraviti plan izleta brodom uz provjeru vremenske prognoze unaprijed.
- Provjerite motore prije polaska na temelju podataka o motoru.
- Prikupite podatke o motoru skeniranjem QR koda\*.
- Dostavite podatke o motoru trgovcu i jednostavno zatražite održavanje.

\* DENSO WAVE posjeduje prava na naziv i logo QR koda.



## VELIKA ENERGIJA ROTACIJE

▶DF60AV/50AV

Veće donje jedinice (omjer prijenosa 2,42) omogućuju opremanje većim propelerom od 36 cm (14 inča) u odnosu na ostale modele u ovoj klasi. Sustav ima dobro ubrzanje i veliku snagu.

### PREDNOST

- Snažan okretni moment za teške terete na plovilu.
- Brže ubrzanje s većim propelerima.
- Brzo i glatko planiranje.

DF60AV naspram DF60A - odnos veličina

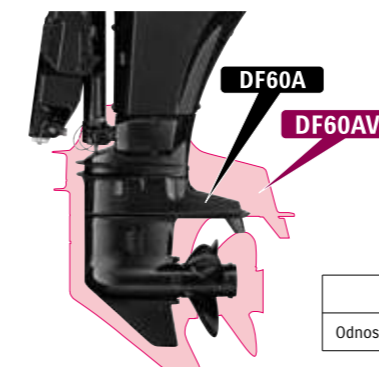

	DF60AV	DF60A
Odnos prijenosa	2.42	2.27



## SUSTAV PROMJENJIVOG VREMENA OTVARANJA VENTILA (VVT)

▶DF350AMD/300BMD ▶DF350A/325A/300B  
▶DF300AP/250AP ▶DF250AUN ▶DF250 ▶DF250W  
▶DF200AP/175AP/150AP ▶DF200A/175A

Sustav VVT koristi se za kontrolu vremena otvaranja i zatvaranja usisnih ventila u ovisnosti o broju okretaja motora.

### PREDNOST

- Nudi gladak, snažan okretni moment.
- Omogućuje povećano ubrzanje tijekom rada za sve raspone brzina

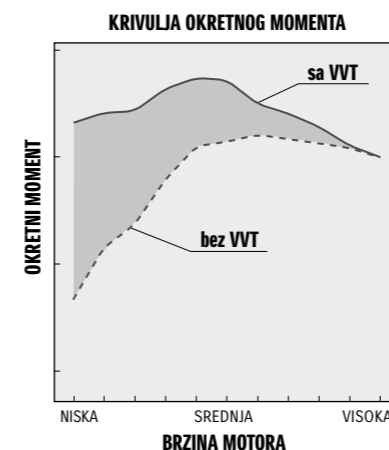

## VIŠESTUPANJSKI USISNI SUSTAV

▶DF250/225 ▶DF200AP/175AP/150AP  
▶DF200A/175A/150A ▶DF250W

Usisni kolektori se mijenjaju u kratki kod malih brzina, odnosno dugi kod velikih brzina rada, tako se osigurava pravi volumen zraka koji ulazi u motor.

### PREDNOST

- Povećanje izlazne snage kod visokih brzina, zbog većeg usisanog volumena zraka.
- Povećava učinkovitost izgaranja i maksimizira okretni moment povećanjem gustoće zraka pri radu na malim brzinama.

PROTOK ZRAKA KOD VIŠESTUPANJSKOG USISNOG SUSTAVA

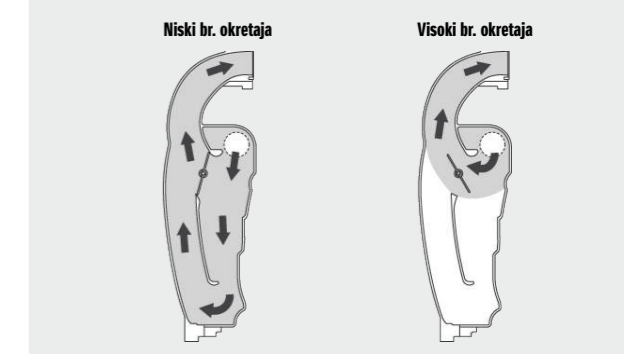

## DIREKTAN USIS ZRAKA

▶DF350AMD/300BMD ▶DF350A/325A/300B

Projektiranje izravnog puta protoka zraka od usisnog otvora do cilindra potiskuje svako povećanje usisne temperature i poboljšava učinkovitost izgaranja.

### PREDNOST

- Pruža veću izlaznu snagu s malom zapreminom.



## SUZUKI SUSTAV S DVA PROPELERA (SUZUKI DUAL PROP SYSTEM)

▶DF350AMD/300BMD ▶DF350A/325A/300B

Suzuki Dual Prop System vrti dva propelera, koji se okreću u suprotnim smjerovima, na jednom motoru. Sa 6 lopatica sustav može učinkovito povući.

### PREDNOST

- Postiže vrhunsku stabilnost prilikom pravolinijske vožnje (uklanjanjem bočne sile povezane s radom jednim propelerom).
- Snažan povratni potisak i sila kočenja.
- Dobre performanse zahvatanja vode i nagla ubrzanja.

# Performanse



## IZMAKNUTA POGONSKA OSOVINA

▶DF70A AND UP

Glava motora je izmknuta prema pramcu čime se težište vanbrodskog motora pomiče prema naprijed.

### PREDNOST

- Manje vibracija,
- Kompaktnije dimenzije
- Mirnije i stabilnije upravljanje.

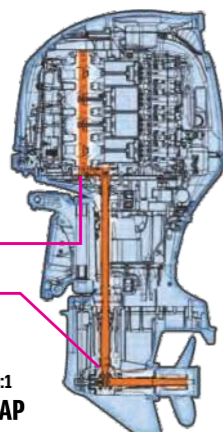

1. stupanj redukcije:  
30:36=1.20  
2. stupanj redukcije:  
12:25=2.08

Ukupno: 2.50:1  
DF200AP



## DVOSTUPANJSKA REDUKCIJA PRIJENOSA

▶DF70A AND UP

Ovaj dizajn omogućuje veći prijenosni omjer, što omogućuje okretanje propelera velikog promjera.

### PREDNOST

- Velika snaga koja omogućuje ispravan rad propelera većeg promjera, osiguravajući munjevito ubrzanje.
- Visoka efikasnost propulzije s propelerom većeg promjera.
- Snažna navigacija, održavanje ravnomjerne rotacije propelera s većim opterećenjem.

### ODNOS PRIJENOSA U SVAKOJ KLASI

MODEL	DF140BG/115BG DF140B/115B/100C DF100B/90A/80A/70A DF90AWQH	DF200A(AP)/ 175A(AP)/150A(AP)	DF250/ 225/200	DF300AP/ 250AP DF250W DF250AUN	DF350AMD/ 300BMD DF350A/ 325A/300B
ODNOS PRIJENOSA	2.59:1	2.50:1	2.29:1	2.08:1	2.29:1

## Lako i udobno



### SUZUKI ODABIR SMJERA ROTACIJE

►DF300AP/250AP ►DF200AP/175AP/150AP

Funkcija za odabir redovite ili kontrarotacije na jednom vanbrodskom motoru s opcijskim konektorom i kontrarotirajućim propelerom.

#### PREDNOST

- Redovita ili kontrarotacija može se koristiti na istom vanbrodskom motoru.



### PRECIZAN SUSTAV ELEKTRONSKOG UPRAVLJANJA (Elektronski sustav gasa i mjenjača)

►DF350AMD/300BMD ►DF350A/325A/300B ►DF300AP/250AP  
►DF250AUN ►DF200AP/175AP/150AP ►DF140BG/115BG

Operacije upravljanja s daljinskog upravljača prosljeđuju se na vanbrodski motor putem električnog signala, a ne tradicionalnim mehaničkim upravljačkim kablovima.

#### PREDNOST

- Manje trenja i otpora u usporedbi s mehaničkim tipom.
- Jednostavna kontrola za više vanbrodskih motora
- U kombinaciji sa sustavom Lean Burn Control, nudi poboljšanu ekonomičnost goriva.



### TIHI RAD

►DF350AMD/300BMD ►DF350A/325A/300B  
►DF200AP/175AP/150AP ►DF200A/175A/150A  
►DF140BG/115BG ►DF140B/115B/100C

Usisna se buka potiskuje prigušivačem i rezonatorom.

#### PREDNOST

- Manje buke, čini plovidbu ugodnijim.

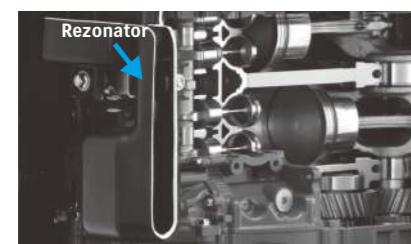

DF200A



### TRI POLOŽAJA SKLADIŠTENJA

►DF6A/5A/4A

Primijenjeni dizajn omogućuje da se motori prilikom skidanja s plovila mogu skladištiti u tri različita položaja.

#### PREDNOST

- Ne morate brinuti o prostoru utovara ili načinu skladištenja.

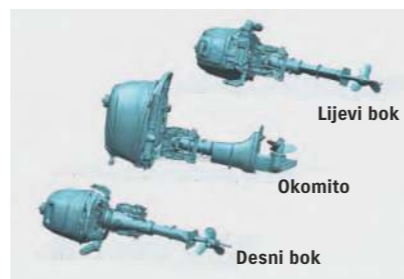

### SPREMNIK GORIVA NA VRH KUĆIŠTA

►DF6A/5A/4A

Spremnik goriva integriran na vrh kućišta i nepovratni ventil isporučuju gorivo koristeći gravitaciju.

#### PREDNOST

- Doprinosi jednostavnom pokretanju.



### AUTOMATSKI TRIM

OPTIONAL: ►DF100C AND UP

Automatski trim automatski podešava kut trimiranja ovisno o broju okretaja motora bez potrebe vašeg djelovanja.

#### PREDNOST

- Ova tehnologija pomaže zadržati odgovarajući položaj i doprinosi postizanju najveće brzine i smanjuje potrošnju goriva.

\*Raspoloživo uz SMG4



### SUZUKI SUSTAV PLOVIDBE NA NISKIM OKRETAJIMA\* (TROLL MODE SYSTEM)

►DF40A AND UP  
Optional for Remote Control Models  
(not including DF90AWQH)

Ovaj sustav pomaže čamcu da radi na određene raspone brzina pri niskim okretajima.

#### PREDNOST

- Omogućuje sporu plovidbu bez potrebe za reguliranjem gasa na ručici.
- Omogućuje vam vrlo preciznu kontrolu na niskim okretajima.

\*Dostupno s prekidačem SMD, SMG4, ili Troll Mode prekidaču



### PLINSKI SUSTAV POMOĆI

►DF90AWQH ►DF60AQH/40AQH ►DF30AQH

Omogućuje brzo nagnjanje vanbrodskog motora prema gore ili dolje, s minimalnom silom.

## Ekološko i ekonomično



### ELEKTRONSKO UBRIZGAVANJE KOJE RADI BEZ AKUMULATORA

►DF30A/25A ►DF20A/15A/9.9B

Ova tehnologija omogućuje brži start, glatkiji rad, i veća ubrzanja bez baterije.

#### PREDNOST

- Radi bez baterije
- Brz i lak start.
- Čišći rad i ekonomičnija potrošnja goriva.
- Bolji i glađi odgovor u gotovo svim rasponima rada.



### DVOSTRUKI SUSTAV UBRIZGAVANJA

►DF350AMD/300BMD ►DF350A/325A/300B

Dvostruki sustav injektora isporučuje svakom cilindru uvijek u pravom trenutku točnu količinu goriva.

#### PREDNOST

- Pridonosi visokom stupnju isporučene snage i učinkovitosti u potrošnji.



### SUZUKI JEDNOSTAVNO UPUĆIVANJE MOTORA

►DF40A AND UP

Jednostavno okrenite ključ i otpustite, a starter ostaje uključen dok se motor ne pokrene. Ovaj sustav nudi lakše pokretanje motora.



### INTEGRIRANI SUSTAV UPRAVLJANJA

►DF350AMD/300BMD

Konvencionalni vanjski hidraulički cilindar ugrađen je unutar vanbrodskog motora.

#### PREDNOST

- Pojednostavljen izgled otvora za motor plovila nakon ugradnje.
- Omogućuje ugradnju na razne vrste plovila.
- Jednostavna ugradnja.



### SUZUKI LEAN BURN SUSTAV

►DF9.9B AND UP  
(not including DF250/225/200, DF250W, DF90AWQH)

Sustav Lean Burn Control System osigurava ispravnu količinu i mješavinu goriva i zraka ovisno o uvjetima plovidbe.

#### PREDNOST

- Znatno poboljšanje uštede goriva pri svim brzinskim rasponima, posebno pri krstarećoj brzini.
- gorivo se štedi i troškovi goriva se smanjuju.

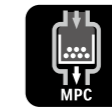

### UREĐAJ ZA SKUPLJANJE MIKROPLASTIKE

►DF140BG/115BG ►DF140B/115B/100C

Kao jednu od aktivnosti u SUZUKI CLEAN OCEAN PROJECT, razvili smo uređaj za prikupljanje mikroplastike u oceanima samim pokretanjem SUZUKI-jevih vanbrodskih motora.

#### PREDNOST

- Skupljajte mikroplastiku putem svojih vanbrodskih motora.
- Ne žrtvuje performanse motora

# STEALTH LINE™

- ◆ Drive By Wire : DF350AMD , DF300AP , DF250AUN
- ◆ Mehanička : DF200A / DF150A , DF140B / DF115B

# STEALTH LINE™

THE ULTIMATE OUTBOARD MOTOR



DF350AMD

DF300AP

DF250AUN

DF200A

DF150A

DF140B

DF115B



Vanbrodski motori Stealth Line osvojili su nagradu za najbolje proizvode 2024. časopisa Boating Industry Magazine za ispunjavanje zahtjeva kupaca i tvorca za inovativnim, elegantnim i odvažnim izgledom.

# STEKAO JE UGLED

## DF350AMD DF300AP DF250AUN

DRIVE BY WIRE

DF200A / DF150A , DF140B / DF115B

MEHANIČKO

## POSEBAN SMION STIL MAT CRNA

Liniju karakteriziraju tihe, ali robusne performanse i iznimna izdržljivost. Suzuki vanbrodski motori dosljedno su opisivani ovim pojmovima, sada je vanjski dizajn naših motora u skladu s visokim standardima koje postavlja ova renomirana serija motora.

### KROM CRNA GRAFIKA

Suzuki Marine predstavlja nove smione STEALTH LINE™ motore, koji se odlikuje prepoznatljivim stilskim linijama, elegantnom mat crnom završnom obradom i beskompromisnim performansama. Ova nova linija učvršćuje Suzuki Marine kao ultimativni izbor za vanbrodske motore.

### Trajno i pouzdano

ANTI CORROSION SVI MODELI	DUAL LOUVER DF350AMD	DUAL WATER INLET DF350AMD DF300AP DF250AUN	SELF-ADJUSTING TIMING CHAIN SVI MODELI	WATER DETECTING SYSTEM SVI MODELI	TILT LIMIT SVI MODELI	KEYLESS START SYSTEM (OPCIJA*1)	SDSM+ (OPCIJA)	DUAL INJECTOR DF350AMD	LEAN BURN SVI MODELI	MPC DF140B DF115B
------------------------------	-------------------------	---	---	--------------------------------------	--------------------------	------------------------------------	-------------------	---------------------------	-------------------------	-------------------------

### Performanse

2.29 GEAR RATIO DF350AMD	2.08 GEAR RATIO DF300AP DF250AUN	OFFSET DRIVESHAFT SVI MODELI	VVT VARIABLE VALVE TIMING DF350AMD DF300AP DF250AUN DF200A	DUAL PROP DF350AMD	SELECTIVE ROTATION DF300AP	PRECISION CONTROL DF350AMD DF300AP DF250AUN	TROLL MODE (OPCIJA**2)	EASY START SYSTEM SVI MODELI	NOISE REDUCTION DF350AMD DF200A DF150A DF140B DF115B	INTEGRATED STEERING SYSTEM DF350AMD	AUTOMATIC TRIM (OPCIJA)
2.50 GEAR RATIO DF200A DF150A	2.59 GEAR RATIO DF140B DF115B	MULTI-STAGE INDUCTION DF200A DF150A									

\*1 Raspoloživo sa SMG4

\*2 Raspoloživo sa SMG4, ili Panel prekidača Troll Mode-a

SPECIFIKACIJE / ZNAČAJKE str.39

# Vodeća serija V6 - GEKI 350-300KS

◆ Drive By Wire DF350AMD / DF300BMD, DF350A / DF325A / DF300B

THE  
**ULTIMATE**  
OUTBOARD MOTOR



## SUSTAV DVOSTRUKIH USISA ZRAKA (SUZUKI DUAL LOUVER SYSTEM) str.7

Sustav dvostrukog usisa zraka sposoban je u potpunosti odvojiti čestice vode prisutne unutar poklopca motora.

Sustav direktnog usisa omogućuje da motor postigne maksimalni mogući omjer prijenosa 12,0:1 (DF350AMD, DF350A), 10,5:1 (DF300BMD, DF325A/DF300B), što pridonosi povećanju izlazne snage

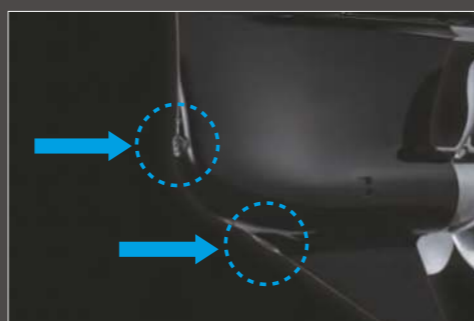

## DVOSTRUKI USIS VODE (DUAL WATER INLET) str.7

Sustav hlađenja motora oslanja se na vodu koja se dovodi kroz dovode vode smještene na donjoj jedinici. Ova konfiguracija dvostrukog ulaza vode povećava protok vode u donju jedinicu, čime se postiže veća učinkovitost hlađenja



## SUSTAV DVAJU PROPELERA (SUZUKI DUAL PROP SYSTEM) str.9

Dvostruki sustav propelera učinkovito prenosi konjske snage od pogona na vodu. Kao dodatna prednost, budući da se svaki propeler okreće u drugom smjeru, postiže se iznimna stabilnost. Osim toga, suprotno rotirajući propeleri proizvode snažan potisak u plovidbi unatrag.



## DVOSTRUKI SUSTAV INJEKTORA (DUAL INJECTOR) str.11

Dvostruki injektori isporučuju pravu količinu goriva u cilindar u pravo vrijeme.

Dvostruki injektori doprinose većoj izlaznoj snazi i boljoj učinkovitosti u potrošnji goriva



DF350AMD

DF350A



# DF350AMD/ DF300BMD

DF350A/DF325A/DF300B

DRIVE BY WIRE



## GEKI: PARTING SEAS

Sila sposobna uskladiti snagu prirode i mora, što predstavlja Suzukijev identitet i genetsko nasljeđe. Simbol naše strasti i predanosti u poticanju inovacija u nautici iznad granica.

\* "GEKI: PARTING SEAS" je logotip koji predstavlja DF350AMD/DF300BMD, DF350A/DF325A/DF300B

### Trajno i pouzdano



### Ekološko i ekonomično

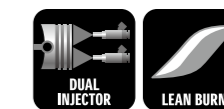

### Performanse



### Lako i udobno



\*1 Raspoloživo sa SMG4 \*2 Raspoloživo sa SMG4, ili Panel prekidača Troll Mode-a \*3 DF350AMD / DF300BMD

SPECIFIKACIJE / ZNAČAJKE str.34

# V6 300-200KS

- ◆ Drive By Wire DF300AP / DF250AP / DF250AUN
- ◆ Mehanička DF250 / DF225 / DF200

THE  
**ULTIMATE**  
OUTBOARD MOTOR



**NOVO**  
**DF250**  
DF225 / DF200  
MEHANIČKO

### STANDARDNE ZNAČAJKE

#### Trajno i pouzdano

- ANTI CORROSION (SVI MODELI)
- SELF-ADJUSTING TIMING CHAIN (SVI MODELI)
- WATER DETECTING SYSTEM (SVI MODELI)
- TILT LIMIT (SVI MODELI)
- SDSM+ (OPCIJA\*1) (SVI MODELI)

#### Performanse

- 2.29 GEAR RATIO (DF250, DF225, DF200)
- 2.08 GEAR RATIO (DF300AP, DF250AP, DF250AUN)
- OFFSET DRIVESHAFT (SVI MODELI)
- VT VARIABLE VALVE TIMING (DF300AP, DF250AP, DF250AUN)
- MULTI-STAGE INDUCTION (DF250, DF225)

### DODATNE ZNAČAJKE ZA DRIVE BY WIRE MODELE

#### Trajno i pouzdano

- DUAL WATER INLET (DF300AP, DF250AP, DF250AUN)
- KEYLESS START SYSTEM (OPCIJA) (SVI MODELI)

#### Lako i udobno

- SELECTIVE ROTATION (DF300AP, DF250AP)
- PRECISION CONTROL (DF300AP, DF250AP, DF250AUN)
- TROLL MODE (OPCIJA\*2) (SVI MODELI)
- EASY START SYSTEM (SVI MODELI)
- AUTOMATIC TRIM (OPCIJA\*2) (SVI MODELI)

#### Ekološko i ekonomično

- LEAN BURN (DF300AP, DF250AP, DF250AUN)

\*1 Raspoloživo sa SMG4

\*2 Raspoloživo sa SMG4, ili Panel prekidača Troll Mode-a

**DF300AP**  
DF250AP  
DRIVE BY WIRE



**DF250AUN**  
DRIVE BY WIRE

# 4 CILINDRA U LINIJI 200-150KS

- ◆ Drive By Wire DF200AP / DF175AP / DF150AP
- ◆ Mehanička DF200A / DF175A / DF150A

THE  
**ULTIMATE**  
OUTBOARD MOTOR



**DF200AP**  
DF175AP / DF150AP  
DRIVE BY WIRE

**DF200A**  
DF175A / DF150A  
MEHANIČKO

## PRECIZAN SUSTAV ELEKTRONSKOG UPRAVLJANJA (SUZUKI PRECISION CONTROL) ELEKTRONSKI SUSTAV GASA I MJENJAČA

### OSOBINE

Upravljanje s daljinskog upravljača prenosi se na vanbrodski motor putem električnih signala i omogućuje rad s 1 polugom za do 6 vanbrodskih motora.

(samo za upravljačku kutiju TOP dvostruku-SPC /Dual Top Mount/)



## SUZUKI ODABIR SMJERA ROTACIJE

P10

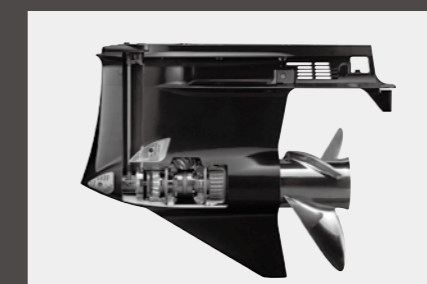

Funkcija za odabir standardne ili kontra rotacije na jednom vanbrodskom motoru s opcijom priključkom.

## TIHI RAD

P10

Buku koja proizlazi iz usisa zraka prigušuje usisni rezonator, što smanjuje buku i čini znatno ugodnijom plovidbu.

### STANDARDNE ZNAČAJKE

#### Trajno i pouzdano



#### Lako i udobno



#### Ekološko i ekonomično



#### Performanse



### DODATNE ZNAČAJKE ZA DRIVE BY WIRE MODELE

#### Lako i udobno

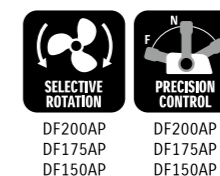

\*1 Raspoloživo sa SMG4

\*2 Raspoloživo sa SMG4, ili Panel prekidača Troll Mode-a

SPECIFIKACIJE / ZNAČAJKE str.35

# 4 CILINDRA U LINIJI 140-70KS

◆ Drive By Wire DF140BG / DF115BG

◆ Mehanička DF140B / DF115B / DF100C, DF100B / DF90A / DF80A / DF70A

THE  
**ULTIMATE**  
OUTBOARD MOTOR



## DF140BG DF115BG

DRIVE BY WIRE

sa MPC



## DF140B DF115B DF100C\*

MEHANIČKO

sa MPC

\*samo u crnoj boji



## DF100B

DF90A / DF80A / DF70A

MEHANIČKO

Model sa ručkom za kormilarenje (za 90KS & 70KS)

## SKUPLJAJTE MIKRO-PLASTIČNI OTPAD

Kao rješenje za plastiku koja završava u oceane, a koja se ne skuplja pravilno na kopnu, Suzuki je razvio prvi uređaj za skupljanje mikroplastike na svijetu za ugradnju na vanbrodske motore (MPC).

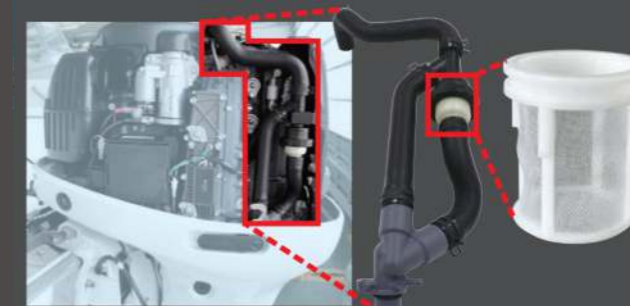

MODELI PRIJE 2022. GODINE

S UREĐAJEM ZA SKUPLJANJE MIKRO-PLASTIKE

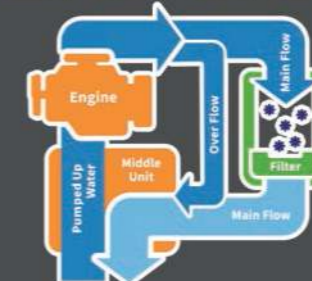
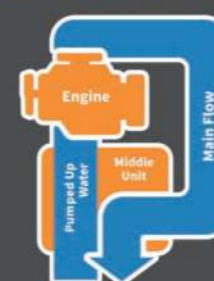

Morska voda zagađena smećem



Sakupljač mikro-plastike čini more lijepim



Prikupljeni materijali

### ZNAČAJKE

- Neće utjecati na performanse motora čak i ako se filtar začepi jer ovaj uređaj koristi iskorištenu vodu za hlađenje.
- Neće izazvati negativne učinke na okoliš.

### STANDARDNE ZNAČAJKE

#### Trajno i pouzdano



#### Lako i udobno

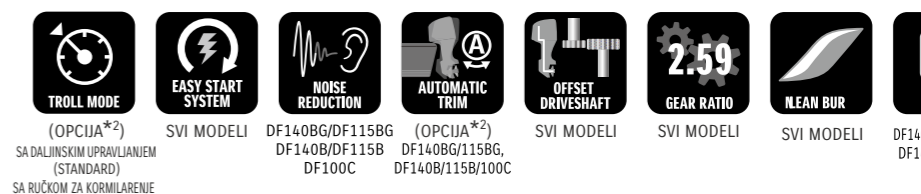

#### Performanse

#### Ekološko i ekonomično

### DODATNE ZNAČAJKE ZA DRIVE BY WIRE MODELE

#### Lako i udobno



DF140BG  
DF115BG

\*1 Raspoloživo sa SMG4

\*2 Raspoloživo sa SMG4, ili Panel prekidača Troll Mode-a

SPECIFIKACIJE / SVOJSTVA str.35 str.36

# 3 CILINDRA U LINIJI 60-25KS

DF60AV / DF50AV  
DF60A / DF50A / DF40A  
DF30A / DF25A



THE  
**ULTIMATE**  
OUTBOARD MOTOR



## VELIKA ENERGIJA ROTACIJE

DF60AV / DF60A  
usporedba dimenzija

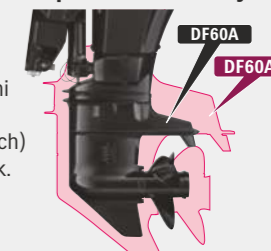

Ovi vanbrodski motori su opremljeni zupčanicima projektirani sa omjerom prijenosa 2.42, koji je u svojim nižim jedinicama veći od standardnog modela. Upareno s velikim 36cm (14-inch) propelerom, sistem prijenosa snage daje eksplozivni potisak. To je idealno za teške čamce.

### PREDNOST

- Snažni potisak i precizno upravljanje u situacijama sa teškim teretima.
- Velika snaga kod pokretanja propelera većeg promijera.

	DF60AV	DF60A
Omjer prijenosa	2.42	2.27

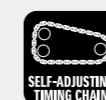

## SAMOPODEŠAVAJUĆI LANAČANI PRIENOS



Razvodni lanac radi u uljnoj kupelji i automatski se podešava hidrauličkim zatezačem.

### PREDNOSTI

- Izdržljiviji u usporedbi sa prijenosnim remenom.
- Ne zahtijeva održavanje.

## ELEKTRONSKO UBRIZGAVANJE BEZ AKUMULATORA

P11

Ova tehnologija osigurava brzi start, glatkiji rad i oštrije ubrzanje bez upotrebe akumulatora.

## TROLL NAČIN RADA + SMG4

P31



Omogućuje vam da upravljate svojim načinom trola iz višenamjenskog instrumenta.



### STANDARDNE ZNAČAJKE

#### Trajno i pouzdano



SVI MODELI SVI MODELI (nisu uključeni plinom podržani modeli i DF50A/40A) SVI MODELI (OPCIJA\*1) SVI MODELI DF60A DF50A DF40A

#### Performanse

#### Lako i udobno

#### Ekološko i ekonomično



DF60AV DF50AV (OPCIJA\*2) SVI MODELI SA DALJINSKIM UPRAVLJANJEM (STANDARD) SA RUČKOM ZA KORMILARENJE

SVI MODELI

# DF60AV

DF50AV

VELIKA ENERGIJA ROTACIJE

■ Dostupan model sa ručkom za kormilarenje

# DF60A

DF50A / DF40A

■ Dostupan model sa ručkom za kormilarenje i plinom podržani Trim & Tilt

\*1 Raspoloživo sa SMG4

\*2 Raspoloživo sa SMG4, ili Panel prekidača Troll Mode-a



### STANDARDNE ZNAČAJKE

#### Trajno i pouzdano



(OPCIJA\*1) SVI MODELI

#### Ekološko i ekonomično



LEAN BURN

LESS BATTERY-LESS FUEL INJECTION

# DF30A

DF25A

EFI BEZ AKUMULATORA

■ Dostupan plinom podržani model  
■ Dostupan model s daljinskim upravljanjem

\*1 Raspoloživo sa SMG4

SPECIFIKACIJE / SVOJSTVA str.37

# PRIJENOSNI 20-2.5 KS

DF20A / DF15A / DF9.9B  
DF9.9A / DF8A  
DF6A / DF5A / DF4A  
DF2.5



## DF20A

DF15A / DF9.9B

EFI BEZ AKUMULATORA

■ Dostupan model s daljinskim upravljanjem

## DF9.9A

DF8A

## DF6A

DF5A / DF4A

TRI POLOŽAJA SKLADIŠTENJA

## DF2.5

THE  
**ULTIMATE**  
OUTBOARD MOTOR



### SPREMNIK GORIVA NA VRHU KUĆIŠTA

P10

Spremnik goriva integriran na vrhu kućišta i nepovratni ventil isporučuju gorivo koristeći gravitaciju.

### TRI POLOŽAJA SKLADIŠTENJA

P10

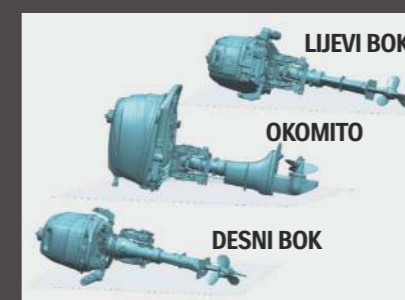

Primijenjeni dizajn omogućuje da se motori prilikom skidanja s plovila mogu skladištiti u tri različita položaja.

### STANDARDNE ZNAČAJKE

#### Trajno i pouzdano



SVI MODELI



(OPCIJA\*1)  
DF20A  
DF15A  
DF9.9B

#### Lako i udobno



DF6A  
DF5A  
DF4A



DF6A  
DF5A  
DF4A

#### Ekološko i ekonomično



DF20A  
DF15A  
DF9.9B



DF20A  
DF15A  
DF9.9B

\*1 Raspoloživo sa SMG4  
SPECIFIKACIJE / SVOJSTVA str.38

Serija modela koja zadovoljava zahtjeve komercijalnog tržišta

- Suzukijeva komercijalna serija
- Svaki model je dizajniran da odgovara potrebama komercijalnih korisnika
- "Cargo" naljepnica na stražnjoj strani

## POUZDAN I SNAŽAN PARTNER ZA SVE KOJI SE BAVE PROFESIONALNIM POSLOM



### DF250W

- TRAJNOST I POUZDANOST OJAČANE OPREME
- VISOKI OKRETNI MOMENT



### DF90AWQH

- TRAJNOST I POUZDANOST
- VISOKI OKRETNI MOMENT
- LAKO RUKOVANJE
- PUNJENJE BATERIJE U PRAZKOM HODU

#### STANDARDNE ZNAČAJKE

##### Trajno i pouzdano

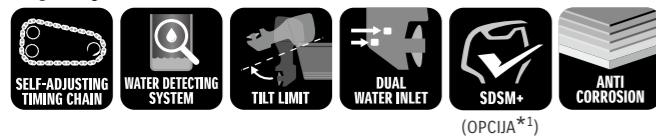

(OPCIJA\*1)

##### Performanse



##### Lako i udobno

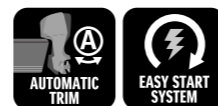

\*1 Raspoloživo sa SMG4

#### STANDARDNE ZNAČAJKE

##### Trajno i pouzdano

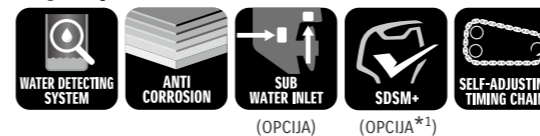

(OPCIJA)

(OPCIJA\*1)

##### Performanse



##### Lako i udobno



\*1 Raspoloživo sa SMG4



NAVpilot  
NAVpilot-300

FURUNO

# FishHunter™ pogon

FishHunter™ Drive donosi potpuno nove upravljačke značajke za nautičare koji koriste Suzuki vanbrodske modele koje pokreće Furuno NAVpilot-300 autopilot. Ove nove značajke nude poboljšane kontrole autopilota za preciznu navigaciju rutama i napredne značajke ribolova za ribiče tijekom jigginga ili trollinga.

Primjenjivi modeli: Svi SPC modeli\*1 (DF350AMD/300BMD\*2, DF350A/325A/300B, DF300AP/250AP, DF250AUN, DF200AP/175AP/DF150AP, DF140BG/115BG)

\*1 Potrebna je pristupnik

\*2 Point Lock™ funkcija nije raspoloživa.



## Kontrola brzine

Plovilo će održavati unaprijed postavljenu brzinu podešavanjem broja okretaja motora.



## Route Smoothing™ (Izgladivanje rute)

Automatski kontrolira brzinu na putnim točkama za glatka skretanja tijekom navigacije određenom rutom. Pri približavanju konačnoj međutočki, plovilo će usporiti i automatski aktivirati Point Lock™ kako bi se zadržalo na određenoj točki.



## Point Lock™\*3 (Zaključavanje točke)

Omogućuje plovilu da lako zadrži fiksni položaj kontrolirajući upravljanje i pomak, poništavajući učinke vjetrova i struje.

\*3 Potrebna je senzora kuta kormila



## SABIKI™ zaključavanje

Proširuje SABIKI™ funkciju NAVpilot-300 kontrolirajući i upravljanje i gas za održavanje smjera kreme, oslobađajući ribiča da se 100% usredotoči na jigging i drugi okomiti ribolov.

# Integrirani sustav upravljanja



## Suzukijeva tehnološka vizija

"SYNCRE-EYE" je sveobuhvatan sustav koji je Suzuki razvio i koji "povezuje" razne uređaje tako da mogu raditi zajedno i sinkronizirano. Ovaj inovativni sustav će također poboljšati tehnologiju upravljanja čamcem "osjećanjem" raznih okolnih situacija broda i biti kompatibilan s budućim tehnologijama.



# DIJELOVI I DODATNA OPREMA

THE ULTIMATE  
OUTBOARD MOTOR

## SUZUKI MOBILNI DIJAGNOSTIČKI SUSTAV PLUS (SDSM+)

od DF9.9B naviješ\*

\*Raspoloživo sa SMG4



Uz SDSM+ možete doživjeti ispunjenija morská iskustva.

\*SDSM+ je besplatna aplikacija. Za pristup podacima motora potreban je SMG4/SMD.



### 3 svojstva sustava SDSM+

#### 1. Planirajte putovanje čamcem s vremenskom prognozom\*

- + Možete napraviti plan plovidbe uz pozivanje na vremenske prilike, vjetar i stanje valova na određenoj točki.
- + Aplikacija također prikazuje tjednu vremensku prognozu koja će se stalno ažurirati.

\*Morate unijeti podatke o plovilu

#### 2. Pregledajte čamac i vanbrodski motor unaprijed

- + Vanbrodski motor može se provjeriti na temelju podataka o motoru.
- + Čamac i motor možete pregledati unaprijed na temelju popisa za provjeru.

#### 3. Prikupite podatke o motoru

- + Možete provjeriti stanje motora ovisno o svojim skiperskim sklonostima.
- + Podatke o motoru možete podijeliti sa svojim prodavačem, što može skratiti vrijeme servisiranja.



Apple i logotip Apple zaštitni su znaci tvrtke Apple Inc., registrirani u SAD-u i drugim zemljama. App Store je uslužni znak tvrtke Apple Inc., registriran u SAD-u i drugim zemljama.

Google Play i logotip Google Play zaštitni su znakovi tvrtke Google LLC.

### Kako doći do podataka o motoru

1. Vanbrodski motor će pretvoriti podatke o motoru u QR kod\* prikazan na SMG4.
2. Otvorite aplikaciju i skenirajte QR kod. Aplikacija će primiti podatke o motoru i automatski ih priložiti e-pošti (e-mail).
3. Zatim možete poslati e-mail svom najbližem prodavaču kako biste skratili vrijeme održavanja.

\*DENSO WAVE vlasnik je prava na naziv i logo QR koda.



Saznajte više na našoj WEB stranici

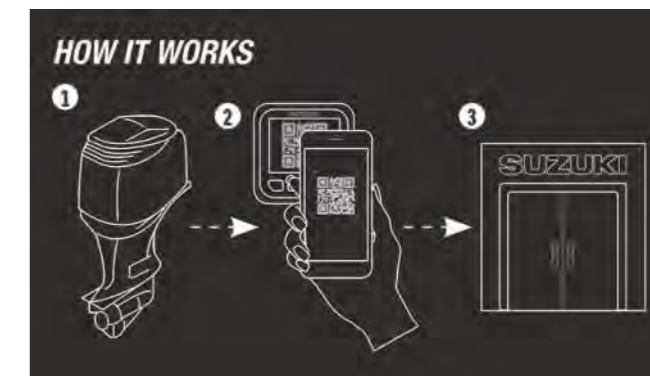

## SUZUKI PRECIZAN SUSTAV ELEKTRONSKOG UPRAVLJANJA (SPC) (Elektronski sustav gasa i mjenjača)

►DF350AMD/300BMD ►DF350A/325A/300B ►DF300AP/250AP ►DF250AUN ►DF200AP/175AP/150AP ►DF140BG/115BG

Suzukijeva najbolja tehnologija leži u preciznom sustavu elektronskog upravljanja (S.P.C) za Drive-by-Wire sustav. S.P.C omogućuje trenutačni, precizan odziv na gas za veću kontrolu i točnost.



Saznaj više sa našeg videa

### ZNAČAJKE

- Upravlja do 6 vanbrodskih motora.
- Pokretanje s jednom radnjom za brodove s više motora: Motori se pokreću redom od lijevo na desno.
- Automatski trim je dostupan sa SMG4.
- Ovaj prekidač omogućuje rad s više motora sa samo jednom polugom. (Samo dvostruki gornji nosač).
- Integrirani prekidač za slučaj nužde (samo kod ugrađenih).

### Kutija za daljinsko upravljanje

Integrirani prekidač "Odabir" i "Samo gas" prekidač (sve)



Upravljačka kutija TOP-SPC (Single Top Mount)

Upravljačka kutija TOP dvostruka-SPC (Dual Top Mount)

Ugrađena bočna upravljačka kutija (Flush Mount)

### Upravljačka ploča



### Preklopna ploča za standardni ključ



## SUSTAV PALJENJA BEZ KLJUČA\*

►DF70A AND UP

### DIZAJN

#### Kako ga koristiti

1. Stanite u blizini konzole s ključem (key fob).
2. Pritisnuti START/STOP dugme za pokretanje motora.
3. za ugasiti motor, pritisnuti ponovno dugme.



### ZNAČAJKE

- Raspoloživo 3 vrste panela: Horizontalni, vertikalni i odvojeni tip.
- Pokretanje/zaustavljanje s jednim pritiskom kontrolira do 6 motora. Nije potreban ključ za paljenje.



ključ (key fob)

Radius komunikacije < 1m

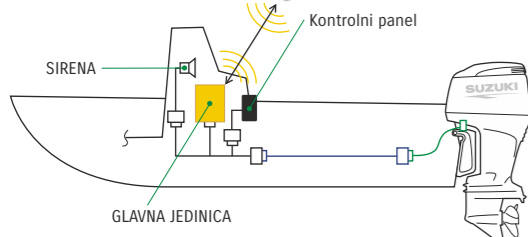

Saznaj više sa našeg videa

\*Molimo Vas da provjerite upotrebljivost kod lokalnog Suzuki dealera.

## SUZUKI VIŠENAMJENSKI INSTRUMENTI (SMG4)

► od DF9.9B naviše

Suzuki Višenamjenski instrument pruža sve informacije na jednom instrumentu.

Pojedinačni elementi također se mogu naglasiti, kako bi se dodatno poboljšala jednostavnost korištenja.

SMG4



DNEVNI PRIKAZ



NOĆNI PRIKAZ

### SPECIFIKACIJE

- 3.5" zaslon u boji
- Veličina: 105mm(Š)x105mm(V)x16mm(D)
- NMEA2000 izlaz
- Prikazuje digitalna i analogna očitavanja, kao i dnevni/noćni način rada
- Prikazuje QR kod\* za SDSM / SDSM+
- Funkcija Troll Mode omogućuje korisniku da kontrolira trolanje (samo za 2019. god. i kasniji modeli prilagođeni trol načinu rada).

\*DENSO WAVE posjeduje prava na naziv i logo QR koda.

### ANALOGNI PRIKAZ OKRETAJA I BRZINE



### Trol način rada



### ZNAČAJKE

#### Višejezični izbornik



engleski, francuski, talijanski, njemački, španjolski, švedski, norveški, finski, nizozemski, portugalski, danski, ruski, japanski

#### Funkcija automatskog trima



Automatski podešava kut trimanja



Suzuki (Ultimate Rigging Selector) vrhunski selektor opremanja je nova web stranica koju je Suzuki Motor Corporation objavio. Web stranica je osmišljena kako bi pomogla korisnicima u odabiru šifre opreme koji će im trebati za željenu primjenu.

Required Items					
	PART NUMBER	NAME	QTY	NOTES	REMARKS
KIT	67000-98L03-000	KIT, SINGLE ENGINE, 1st station	1	Kit details	Click here to check kit components.
A	37100-98L00-000	MAIN SWITCH PANEL	1		
B	37803-98L00-000	EMERGENCY SWITCH PANEL	1		
C	36520-98L00-000	MAIN WIRING HARNESS(6.5m / 21.3ft)	1		
D	36520-98L20-000	MAIN WIRING HARNESS Extension (2m / 6.5ft)	1	Optional	
E	37800-98L00-000	TROLL MODE SWITCH PANEL	1	Optional	
GAUGE	34011-96L44-000	SUZUKI MULTI-FUNCTION GAUGE (SMG4)	1		
GAUGE	36001-88L00-000	CABLE KIT for SMG4	1	Kit details	MSC Single-source: Check kit details in Parts List Section.
Optional 1-1	34190-88L00-000	SENSOR ASSY, PADDLE WHEEL (Speed Over Water)	1	Optional	MSC Single-source: 990C0-88317-000
Optional 1-2	39950-88L02-000	GPS RECEIVER MODULE (Speed Over Ground)	1	Optional	

Click here to see the current selection.

Series	Model	Control Type
DF350AMD	DF350A	REMOTE CONTROL (RCS)
Kit Type	No. of Stations	No. of Engines
MSC Single-Source	1 Station	1 Engine
Kit Mount Type	Switch Panel	Main Station
TOP Single	REMOTE	6301101-00



# DIJELOVI I DODATNA OPREMA

## WATERGRIP PROPELER

WATERGRIP je serija propelera od nehrđajućeg čelika koji pružaju precizan odgovor vašim potrebama. S učinkovitim pretvaranjem snage motora u pogon, ova serija propelera zadovoljava zahtjeve naših kupaca za većim, bržim i snažnijim vanbrodskim motorima.

Serija propelera WATERGRIP koristi novu izmjenjivu četvrtastu čahuru propelera, koja minimizira gubitak isporučene snage.



## VIŠEFUNKCIONALNA UPRAVLJAČKA RUČKA

►DF115B/100C ►DF100B/90A/80A/70A ►DF60A/60AV/50AV ►DF50A/40A

### Glavne značajke



Brojač okretaja\* s indikatorima upozorenja



Podesivi nosač sa tri položaja kuta



Prekidač za napajanje i sa podesivim otporom ručice gasa



Troll mode prekidač\*

• Pokreće SUZUKI Troll Mode sistem i kontrolira br. okretaja od broja okretaja motora u praznom hodu do 1200okr./min za svakih 50okr./min.

\*Brojač okretaja, prekidač za napajanje i nagib te prekidač za način rada Troll nisu dostupni za 90AQWH

## KOMPLETI ZA ODRŽAVANJE (MAINTENANCE KITS)

Suzuki nudi Komplet za održavanje za brzi i pouzdan servis. Svaki komplet dolazi sa svim zamjenskim dijelovima potrebnim za redovno održavanje svakog modela motora. Pitajte Vašeg lokalnog Suzuki zastupnika za sadržaj svakog kompleta i za primjenjivost na određeni model motora.



# ECSTAR

GENUINE OIL & CHEMICAL

## Što je ECSTAR

ECSTAR je globalni naziv marke SUZUKI Genuine nafta i kemikalije.

## VRHUNSKA formulacija

Sva su originalna motorna ulja odobrena od strane Suzukija rigorozno su ispitana i certificirana od strane Suzuki inženjera. Dakle, možete biti sigurni da će pomoći da vaš Suzuki vanbrodski motor bude u savršenom stanju, pružajući vam maksimalnu učinkovitost i pouzdanost tijekom svog životnog vijeka.

## Smjernica za zamjenu (motorno ulje i ulje mjenjača)

Interval	1. put	20 sati ili 1 mjesec*
	Od 2. puta	100 sati ili 1 godina*

\*što prije sljedi

Ova smjernica može se razlikovati ovisno o modelu vanbrodskog motora, stanju korištenja, regiji itd. Molimo Vas da pogledate priručnik za vlasnike ili pitate ovlaštenog Suzuki distributera za više informacija.

## ECSTAR Linija za VANBRODSKI MOTOR

MOTORNOM ULJE  
POLUSINTETIČKI V7000



MOTORNOM ULJE  
MINERALNO V5000



ULJE ZA MJENJAČ  
SAE90



VODOOTPORNOM  
MAST



Dostupnost se može razlikovati u nekim regijama. Molimo kontaktirajte svog lokalnog distributera Suzukija.

## SPECIFIKACIJE

	350AMD	300BMD	350A	325A	300B	300AP	250AP	250AUN	250	225	200		200AP	175AP	150AP	200A	175A	150A	140BG	115BG	140B	115B	100C	
<b>Upućivanje motora</b>	Električno		Električno			Električno			Električno			<b>Upućivanje motora</b>	Električno			Električno			Električno		Električno			
<b>Visina krmeng zrcala (mm)</b>	L:508 X:635 XX:762		X: 635 XX: 762			L: 508 X: 635 XX: 762* <sup>3</sup>			X: 635 XX: 762	X: 635 XX: 762	L: 508 X: 635 XX: 762		L: 508 X: 635			L:508 X:635			L: 508 X: 635		L:508 X:635			
<b>Težina kg*<sup>1</sup></b>	L:345 X:352 XX:360		X: 330 XX: 338			L: 284 X: 290 XX: 299* <sup>3</sup>			X: 275 XX: 284	X: 275 XX: 284	L: 264 X: 275 XX: 284		L: 236 X: 241			L: 235 X: 240			L: 188 X: 192	L: 190 X: 194	L: 186 X: 190	L: 188 X: 192		
<b>Tip motora</b>	DOHC 24-Ventila		DOHC 24-Ventila			DOHC 24-Ventila			DOHC 24-Ventila			<b>Tip motora</b>	DOHC 16-Ventila			DOHC 16-Ventila			DOHC 16-Ventila		DOHC 16-Ventila			
<b>Pogon ventila</b>	Lanac		Lanac			Lanac			Lanac			<b>Pogon ventila</b>	Lanac			Lanac			Lanac		Lanac			
<b>Zapremina (cm<sup>3</sup>)</b>	4.390		4.390			4.028			3.614			<b>Zapremina (cm<sup>3</sup>)</b>	2.867			2.867			2.045		2.045			
<b>Maksimalna snaga (kw)</b>	257,4	220,7	257,4	239,0	220,7	220,7	183,9	183,9	165,5	147,1		147,1			128,7	110,3	147,1	128,7	110,3	103,0	84,6	103,0	84,6	73,6
<b>Promjer x hod (mm)</b>	98 x 97		98 x 97			98 x 89			95 x 85			<b>Promjer x hod (mm)</b>	97 x 97			97 x 97			86 x 88		86 x 88			
<b>Radno područje punog gasa (okr./min)</b>	5.700-6.300	5.300-6.300	5.700-6.300	5.300-6.300		5.700-6.300	5.500-6.100	5.700-6.300	5.500-6.100	5.000-6.000			5.500-6.100		5.000-6.000	5.500-6.100		5.000-6.000	5.700-6.300	5.000-6.000	5.700-6.300	5.000-6.000		
<b>Sustav napajanja gorivom</b>	Višes. sljed. ubriz. goriva		Višestruko sljed. ubrizgavanje goriva			Višestruko sljed. ubrizgavanje goriva			Višestruko sljed. ubrizg. goriva			<b>Sustav napajanja gorivom</b>	Višestruko sljedno ubrizgavanje goriva			Višestruko sljedno ubrizgavanje goriva			Višestr. sljed. ubriz. goriva		Višestr. sljed. ubriz. goriva			
<b>Spremnik ulja (lit.)</b>	8,0		8,0			8,0			8,0			<b>Spremnik ulja (lit.)</b>	8,0			8,0			5,5		5,5			
<b>Alternator</b>	12V 54A		12V 54A			12V 54A			12V 54A			<b>Alternator</b>	12V 44A			12V 44A			12V 40A		12V 40A			
<b>Podešavanje nagiba</b>	Električni Trim & Tilt		Električni Trim & Tilt			Električni Trim & Tilt			Električni Trim & Tilt			<b>Podešavanje nagiba</b>	Električni Trim & Tilt			Električni Trim & Tilt			Električni Trim & Tilt		Električni Trim & Tilt			
<b>Odnos prijenosa</b>	2,29:1		2,29:1			2,08:1			2,29:1			<b>Odnos prijenosa</b>	2,50:1			2,50:1			2,59:1		2,59:1			
<b>Sustav kontrole</b>	Drive By Wire		Drive By Wire			Drive By Wire			mehaničko			<b>Sustav kontrole</b>	Drive By Wire			Mehaničko			Drive By Wire		Mehaničko			
<b>Preporučeno gorivo*<sup>2</sup></b>	RON94/AKI89	RON91/AKI87	RON94/AKI89	RON91/AKI87		RON91/AKI87			RON91/AKI87			<b>Preporučeno gorivo*<sup>2</sup></b>	RON91/AKI87			RON91/AKI87			RON91/AKI87		RON91/AKI87			
<b>Izbor propelera ( korak )</b>	12"-31.5"		12"-31.5"			15"-27.5"(R/R) 17"-26"(C/R)* <sup>3</sup>			15"-27.5"(R/R) 17"-26"(C/R)			<b>Izbor propelera ( korak )</b>	15"-27.5"(R/R) 17"-26"(C/R)			15"-27.5"(R/R) 17"-26"(C/R)			15"-25"(R/R) 17"-23"(C/R)		15"-25"(R/R) 17"-23"(C/R)			

Svi propeleri su s tri lopatice. Za više informacija o propeleru obratite se lokalnom zastupniku.

\*1: Težina motora: uključen kabel baterija, bez propelera i ulja u motoru. \*2: RON: Način istraživanja (minimalni oktanski broj)

## SVOJSTVA

●=Standardna oprema ○=Opcija

	350AMD	300BMD	350A	325A	300B	300AP	250AP	250AUN	250	225	200		200AP	175AP	150AP	200A	175A	150A	140BG	115BG	140B	115B	100C	
<b>BOJA</b>	CRNI	BIJELI	●	●	●	●	●	●	●	●	●		●	●	●	●	●	●	●	●	●	●	●	●
<b>INTEGRIURANI SUSTAV UPRAVLJANJA</b>	●	●	●	●	●	●	●	●	●	●	●		●	●	●	●	●	●	●	●	●	●	●	●
<b>SUSTAV DVOSTRUKIH USISA ZRAKA</b>	●	●	●	●	●	●	●	●	●	●	●		●	●	●	●	●	●	●	●	●	●	●	●
<b>SAMOPODEŠAVAJUĆI LANAC DISTRIBUCIJE</b>	●	●	●	●	●	●	●	●	●	●	●		●	●	●	●	●	●	●	●	●	●	●	●
<b>SUZUKI ANTIKOROZIVNI SUSTAV</b>	●	●	●	●	●	●	●	●	●	●	●		●	●	●	●	●	●	●	●	●	●	●	●
<b>GRANIČNIK BROJA OKRETAJA</b>	●	●	●	●	●	●	●	●	●	●	●		●	●	●	●	●	●	●	●	●	●	●	●
<b>LIMITATOR TILT POZICIJE</b>	●	●	●	●	●	●	●	●	●	●	●		●	●	●	●	●	●	●	●	●	●	●	●
<b>SENZOR ZA OTKRIVANJE VODE U SMJESI GORIVA</b>	●	●	●	●	●	●	●	●	●	●	●		●	●	●	●	●	●	●	●	●	●	●	●
<b>SUSTAV ZA ISPIRANJE SLATKOM VODOM</b>	●	●	●	●	●	●	●	●	●	●	●		●	●	●	●	●	●	●	●	●	●	●	●
<b>DVOSTRUKI USISNIK VODE</b>	●	●	●	●	●	●	●	●	●	●	●		●	●	●	●	●	●	●	●	●	●	●	●
<b>PODVODNI USISI</b>	○	○	○	○	○	○	○	○	○	○	○		○	○	○	○	○	○	○	○	○	○	○	○
<b>SUSTAV PALJENJA BEZ KLJUČA</b>	○	○	○	○	○	○	○	○	○	○	○		○	○	○	○	○	○	○	○	○	○	○	○
<b>SDSM+*<sup>1</sup></b>	○	○	○	○	○	○	○	○	○	○	○		○	○	○	○	○	○	○	○	○	○	○	○
<b>IZMAKNUTA POGONSKA OSOVINA</b>	●	●	●	●	●	●	●	●	●	●	●		●	●	●	●	●	●	●	●	●	●	●	●
<b>DVOSTUPANJSKA REDUKCIJA PRIJENOSA</b>	●	●	●	●	●	●	●	●	●	●	●		●	●	●	●	●	●	●	●	●	●	●	●
<b>VELIKA ENERGIJA ROTACIJE</b>	●	●	●	●	●	●	●	●	●	●	●		●	●	●	●	●	●	●	●	●	●	●	●
<b>SUZUKI SUSTAV S DVA PROPELERA</b>	●	●	●	●	●	●	●	●	●	●	●		●	●	●	●	●	●	●	●	●	●	●	●
<b>PROMJENJIVO VREMENSKO OTVARANJE VENTILA</b>	●	●	●	●	●	●	●	●	●	●	●		●	●	●	●	●	●	●	●	●	●	●	●
<b>VIŠESTUPANJSKI USISNI SUSTAV</b>	●	●	●	●	●	●	●	●	●	●	●		●	●	●	●	●	●	●	●	●	●	●	●
<b>SUZUKI ODABIR SMJERA VRTNJE PROPELERA</b>	●	●	●	●	●	●	●	●	●	●	●		●	●	●	●	●	●	●	●	●	●	●	●
<b>PRECIZAN SUSTAV ELEKTRONSKOG UPRAVLJANJA</b>	●	●	●	●	●	●	●	●	●	●	●		●	●	●	●	●	●	●	●	●	●	●	●
<b>TIHI RAD</b>	●	●	●	●	●	●	●	●	●	●	●		●	●	●	●	●	●	●	●	●	●	●	●
<b>SPREMNIK GORIVA NA VRH KUČIŠTA</b>	○	○	○	○	○	○	○	○	○	○	○		○	○	○	○	○	○	○	○	○	○	○	○
<b>AUTOMATSKI TRIM*<sup>3</sup></b>	○	○	○	○	○	○	○	○	○	○	○		○	○	○	○	○	○	○	○	○	○	○	○
<b>PLINSKI SUSTAV POMOĆI</b>	○	○	○	○	○	○	○	○	○	○	○		○	○	○	○	○	○	○	○	○	○	○	○
<b>TRI POLOŽAJA SKLADIŠTENJA</b>	○	○	○	○	○	○	○	○	○	○	○		○	○	○	○	○	○	○	○	○	○	○	○
<b>SUSTAV PLOVIDBE NA NISKIM OKRETAJIMA*<sup>2</sup></b>	○	○	○	○	○	○	○	○	○	○	○		○	○	○	○	○	○	○	○	○	○	○	○
<b>JEDNOSTAVNO UPUĆIVANJE MOTORA</b>	●	●	●	●	●	●	●	●	●	●	●		●	●	●	●	●	●	●	●	●	●	●	●
<b>LEAN BURN SUSTAV</b>	●	●	●	●	●	●	●	●	●	●	●		●	●	●	●	●	●	●	●	●	●	●	●
<b>DVOSTRUKI SUSTAV UBRIZGAVANJA</b>	●	●	●	●	●	●	●	●	●	●	●		●	●	●	●	●	●	●	●	●	●	●	●
<b>O<sub>2</sub> SENZOR KONTROLE S POVRATNOM VEZOM</b>	○	○	○	○	○	○	○	○	○	○	○		○	○	○	○	○	○	○	○	○	○	○	○
<b>SUSTAV ZA PLOVIDBU PO PLIČAKU</b>	○	○	○	○	○	○	○	○	○	○	○		○	○	○	○	○	○	○	○	○	○	○	○

\*1: raspoloživo za upotrebu uz SMG4 \*2: raspoloživo za upotrebu uz SMG4/Troll Mode prekidaču \*3: raspoloživo za upotrebu uz SMG4 i S.PC

## SPECIFIKACIJE

	100B	90A	80A	70A	90ATH	70ATH		60A/50A/40A	60ATH	50ATH/40ATH	60AQH/40AQH	60AV/50AV	60AVTH/50AVTH	30AT/25AT	30ATH/25ATH	30AR	30AQH	30A/25A	
Upućivanje motora	Električno				Električno		Upućivanje motora	Električno						Električno/Ručno			Električ.*	Ručno	
Visina krmenig zrcala (mm)	L: 508 X: 635				L: 508 X: 635		Visina krmenig zrcala (mm)	S: 381 L: 508 X: 635*3	L: 508 X: 635*3					S: 381 L: 508	S: 381*4 L: 508	S: 381 L: 508	L: 508	S: 381	S: 381 L: 508
Težina kg*1	L: 157 X: 161	L: 156 X: 160			L: 162 X: 166		Težina kg*1	S: 102 L: 104 X: 107*3	L: 110 X: 113*3	L: 108 X: 111*3	L: 115 X: 118*3	L: 121 X: 124*3	S: 71 L: 72	S: 73*4 L: 74	S: 63 L: 64	L: 70	S: 65	S: 62 L: 63	
Tip motora	DOHC 16-Ventila				DOHC 16-Ventila		Tip motora	DOHC 12-Ventila						OHC					
Pogon ventila	Lanac				Lanac		Pogon ventila	Lanac						Remen					
Zapremina (cm³)	1.502				1.502		Zapremina (cm³)	941						490					
Maksimalna snaga (kw)	73,6	66,2	58,8	51,5	66,2	51,5	Maksimalna snaga (kw)	DF60A: 44,1 DF50A: 36,8 DF40A: 29,4	44,1	DF50A: 36,8 DF40A: 29,4	DF60A: 44,1 DF50A: 36,8 DF40A: 29,4	DF30A: 22,1 DF25A: 18,4							
Promjer x hod (mm)	75 x 85				75 x 85		Promjer x hod (mm)	72,5 x 76						60,4 x 57					
Radno područje punog gasa (okr./min)	5.700-6.300		5.000-6.000		5.300-6.300	5.000-6.000	Radno područje punog gasa (okr./min)	DF60A/50A: 5.300-6.300 DF40A: 5.000-6.000	5.300-6.300	DF50A: 5.300-6.300 DF40A: 5.000-6.000	DF60A/50A: 5.300-6.300 DF40A: 5.000-6.000		DF30A: 5.300-6.300 DF25A: 5.000-6.000						
Sustav napajanja gorivom	Višestruko sljedno ubrizgavanje goriva				Višestruko sljedno ubrizgavanje goriva		Sustav napajanja gorivom	Višestruko sljedno ubrizgavanje goriva						Višestruko sljedno ubrizgavanje goriva bez akumulatora					
Spremnik ulja (lit.)	4,3				4,3		Spremnik ulja (lit.)	2,7						1,5					
Alternator	12V 27A				12V 27A		Alternator	12V 19A						12V 14A					
Podešavanje nagiba	Električni Trim & Tilt				Električni Trim & Tilt		Podešavanje nagiba	Električni Trim i Tilt		Ručni Trim i plinom podrž. Tilt	Električni Trim i Tilt		Električni Trim i Tilt	Ručni Trim i Tilt	Plinom podržani Tilt	Ručni Trim i Tilt			
Odnos prijenosa	2,59:1				2,59:1		Odnos prijenosa	2,7:1		2,42:1		2,09:1							
Sustav kontrole	Mehaničko				Mehaničko		Sustav kontrole	Mehaničko						Mehaničko					
Preporučeno gorivo*2	RON91/AK187				RON91/AK187		Preporučeno gorivo*2	RON91/AK187						RON91/AK187					
Izbor propelera ( korak )	13"-25"(R/R)				13"-25"(R/R)		Izbor propelera ( korak )	9"-17"						9"-15"					

Svi propeleri su s tri lopatice. Za više informacija o propeleru obratite se lokalnom zastupniku.

\*1: Težina motora: uključen kabel baterija, bez propelera i ulja u motoru. \*2: RON: Način istraživanja (minimalni oktanski broj) \*3: Samo DF60A \*4: Samo DF25ATH \*5: Samo DF25AE

## SVOJSTVA

●=Standardna oprema ○=Opcija

	100B	90A	80A	70A	90ATH	70ATH		60A/50A/40A	60ATH	50ATH/40ATH	60AQH/40AQH	60AV/50AV	60AVTH/50AVTH	30AT/25AT	30ATH/25ATH	30AR	30AQH	30A/25A
BOJA	CRNI BIJELI	● ●	● ●	● ●	● ●	● ●	BOJA	CRNI BIJELI	● ●	● ●	● ●	● ●	● ●	● ●	● ●	● ●	● ●	● ●
SUSTAV DVOSTRUKIH USISA ZRAKA	●	●	●	●	●	●	SUSTAV DVOSTRUKIH USISA ZRAKA	●	●	●	●	●	●	●	●	●	●	●
SAMOPODEŠAVAJUĆI LANAC DISTRIBUCIJE	●	●	●	●	●	●	SAMOPODEŠAVAJUĆI LANAC DISTRIBUCIJE	●	●	●	●	●	●	●	●	●	●	●
SUZUKI ANTIKOROZIVNI SUSTAV	●	●	●	●	●	●	SUZUKI ANTIKOROZIVNI SUSTAV	●	●	●	●	●	●	●	●	●	●	●
GRANIČNIK BROJA OKRETAJA	●	●	●	●	●	●	GRANIČNIK BROJA OKRETAJA	●	●	●	●	●	●	●	●	●	●	●
LIMITATOR TILT POZICIJE	●	●	●	●	●	●	LIMITATOR TILT POZICIJE	●*3	●	●	●	●	●	●	●	●	●	●
SENZOR ZA OTKRIVANJE VODE U SMJESI GORIVA	●	●	●	●	●	●	SENZOR ZA OTKRIVANJE VODE U SMJESI GORIVA	●	●	●	●	●	●	●	●	●	●	●
SUSTAV ZA ISPIRANJE SLATKOM VODOM	●	●	●	●	●	●	SUSTAV ZA ISPIRANJE SLATKOM VODOM	●	●	●	●	●	●	●	●	●	●	●
DVOSTRUKI USISNIK VODE	○	○	○	○	○	○	DVOSTRUKI USISNIK VODE	●	●	●	●	●	●	●	●	●	●	●
PODVODNI USISI	○	○	○	○	○	○	PODVODNI USISI	○	○	○	○	○	○	○	○	○	○	○
SUSTAV PALJENJA BEZ KLJUČA	○	○	○	○	○	○	SUSTAV PALJENJA BEZ KLJUČA	○	○	○	○	○	○	○	○	○	○	○
SDSM+*1	○	○	○	○	○	○	SDSM+*1	○	○	○	○	○	○	○	○	○	○	○
IZMAKNUTA POGONSKA OSOVINA	●	●	●	●	●	●	IZMAKNUTA POGONSKA OSOVINA	●	●	●	●	●	●	●	●	●	●	●
DVOSTUPANJSKA REDUKCIJA PRIJENOSA	●	●	●	●	●	●	DVOSTUPANJSKA REDUKCIJA PRIJENOSA	●	●	●	●	●	●	●	●	●	●	●
VELIKA ENERGIJA ROTACIJE	○	○	○	○	○	○	VELIKA ENERGIJA ROTACIJE	○	○	○	○	○	○	○	○	○	○	○
SUZUKI SUSTAV S DVA PROPELERA	○	○	○	○	○	○	SUZUKI SUSTAV S DVA PROPELERA	○	○	○	○	○	○	○	○	○	○	○
PROMJENJIVO VREMENSKO OTVARANJE VENTILA	○	○	○	○	○	○	PROMJENJIVO VREMENSKO OTVARANJE VENTILA	○	○	○	○	○	○	○	○	○	○	○
VIŠESTUPANJSKI USISNI SUSTAV	○	○	○	○	○	○	VIŠESTUPANJSKI USISNI SUSTAV	○	○	○	○	○	○	○	○	○	○	○
SUZUKI ODABIR SMJERA VRTNJE PROPELERA	○	○	○	○	○	○	SUZUKI ODABIR SMJERA VRTNJE PROPELERA	○	○	○	○	○	○	○	○	○	○	○
PRECIZAN SUSTAV ELEKTRONSKOG UPRAVLJANJA	○	○	○	○	○	○	PRECIZAN SUSTAV ELEKTRONSKOG UPRAVLJANJA	○	○	○	○	○	○	○	○	○	○	○
TIHI RAD	○	○	○	○	○	○	TIHI RAD	○	○	○	○	○	○	○	○	○	○	○
SPREMNİK GORIVA NA VRH KUČIŠTA	○	○	○	○	○	○	SPREMNİK GORIVA NA VRH KUČIŠTA	○	○	○	○	○	○	○	○	○	○	○
AUTOMATSKI TRIM*4	○	○	○	○	○	○	AUTOMATSKI TRIM*4	○	○	○	○	○	○	○	○	○	○	○
PLINSKI SUSTAV POMOĆI	○	○	○	○	○	○	PLINSKI SUSTAV POMOĆI	○	○	○	○	○	○	○	○	○	○	○
TRI POLOŽAJA SKLADIŠTENJA	○	○	○	○	○	○	TRI POLOŽAJA SKLADIŠTENJA	○	○	○	○	○	○	○	○	○	○	○
SUSTAV PLOVIDBE NA NISKIM OKRETAJIMA*2	○	○	○	○	○	○	SUSTAV PLOVIDBE NA NISKIM OKRETAJIMA*2	○	○	○	○	○	○	○	○	○	○	○
JEDNOSTAVNO UPUĆIVANJE MOTORA	●	●	●	●	●	●	JEDNOSTAVNO UPUĆIVANJE MOTORA	●	●	●	●	●	●	●	●	●	●	●
LEAN BURN SUSTAV	●	●	●	●	●	●	LEAN BURN SUSTAV	●	●	●	●	●	●	●	●	●	●	●
DVOSTRUKI SUSTAV UBRIZGAVANJA	○	○	○	○	○	○	DVOSTRUKI SUSTAV UBRIZGAVANJA	○	○	○	○	○	○	○	○	○	○	○
O <sub>2</sub> SENZOR KONTROLE S POVRAATNOM VEZOM	○	○	○	○	○	○	O <sub>2</sub> SENZOR KONTROLE S POVRAATNOM VEZOM	○	○	○	○	○	○	○	○	○	○	○
SUSTAV ZA PLOVIDBU PO PLIČAKU	○	○	○	○	○	○	SUSTAV ZA PLOVIDBU PO PLIČAKU	○	○	○	○	○	○	○	○	○	○	○

\*1: raspoloživo za upotrebu uz SMG4 \*2: raspoloživo za upotrebu uz SMG4/Troll Mode prekidaču \*3: Samo DF60A \*4: raspoloživo za upotrebu uz SMG4 i S.P.C

## SPECIFIKACIJE

	20AT/ 15AT/9.9BT	20ATH/ 15ATH/9.9BTH	20AR/ 15AR/9.9BR	20A/15A/ 9.9B	8AR	9.9A/8A	6A/5A/4A	2.5		350AMD (STEALTH LINE)	300AP (STEALTH LINE)	250AUN (STEALTH LINE)	200A (STEALTH LINE)	150A (STEALTH LINE)	140B (STEALTH LINE)	115B (STEALTH LINE)	250W (Cargo)	90AWQH (Cargo)
<b>Upućivanje motora</b>	Električno / Ručno		Električno / Ručno		Električno/Ručno	Ručno	Ručno	Ručno	<b>Upućivanje motora</b>	Električno	Električno		Električno	Električno		Električno		
<b>Visina kremenig zrcala (mm)</b>	S: 381*3 L: 508 X: 635*4	S: 381*5 L: 508 X: 635*5	S: 381 L: 508		L: 508	S: 381 L: 508	S: 381 L: 508	S: 381 L: 508	<b>Visina kremenig zrcala (mm)</b>	L: 508 X: 635 XX: 762	L: 508 X: 635 XX: 762	L: 508 X: 635	L: 508(20) X: 635(25)	L: 508 X: 635		X: 635 XX: 762	L: 508 X: 635	
<b>Težina kg*1</b>	S: 52.5*3 L: 54.5 X: 57*4	S: 53.5*5 L: 55.5 X: 58*5	S: 47 L: 48	S: 48 L: 49	S: 44 L: 45	L: 43.5	S: 39 L: 41.5	S: 24 L: 25	S: 13.5 L: 14	<b>Težina kg*1</b>	L: 34.5 X: 35.2 XX: 36.0	L: 28.4 X: 29.0 XX: 29.9	L: 28.4 X: 29.0	L: 23.5 X: 24.0	L: 18.6 X: 19.0	L: 18.8 X: 19.2	X: 27.9 XX: 28.8	L: 15.8 X: 16.2
<b>Tip motora</b>	OHC		OHC		OHC	OHC	OHC	OHC	<b>Tip motora</b>	DOHC 24-Valve	DOHC 24-Valve		DOHC 16-Valve	DOHC 16-Valve		DOHC 24-Valve	DOHC 16-Valve	
<b>Pogon ventila</b>	Remen		Remen		Remen	Potisna šipka	Potisna šipka	Potisna šipka	<b>Pogon ventila</b>	Lanac	Lanac		Lanac	Lanac		Lanac	Lanac	
<b>Zapremina (cm³)</b>	327		327		208	138	68	68	<b>Zapremina (cm³)</b>	4,390	4,028		2,867	2,045		3,614	1,502	
<b>Maksimalna snaga (kw)</b>	DF20A: 14,7 DF15A: 11,0 DF9.9B: 7,3	DF20A: 14,7 DF15A: 11,0 DF9.9B: 7,3	DF20A: 14,7 DF15A: 11,0 DF9.9B: 7,3	DF20A: 14,7 DF15A: 11,0 DF9.9B: 7,3	DF9.9A: 7,3 DF8A: 5,9	DF6A: 4,4 DF5A: 3,7 DF4A: 2,9	1,8	1,8	<b>Maksimalna snaga (kw)</b>	257.4	220.7	183.9	147.1	110.3	103.0	84.6	183.9	66.2
<b>Promjer x hod (mm)</b>	60.4 x 57		60.4 x 57		51 x 51	60.4 x 48	48 x 38	48 x 38	<b>Promjer x hod (mm)</b>	98 x 97	98 x 89		97 x 97	86 x 88		95 x 85	75 x 85	
<b>Radno područje punog gasa (okr./min)</b>	DF20A: 5.300-6.300 DF15A: 5.000-6.000 DF9.9B: 4.700-5.700	DF20A: 5.300-6.300 DF15A: 5.000-6.000 DF9.9B: 4.700-5.700	DF20A: 5.300-6.300 DF15A: 5.000-6.000 DF9.9B: 4.700-5.700	DF20A: 5.300-6.300 DF15A: 5.000-6.000 DF9.9B: 4.700-5.700	DF9.9A: 5.200-6.200 DF8A: 4.700-5.700	DF6A: 4.750-5.750 DF5A: 4.500-5.500 DF4A: 4.000-5.000	5.250-5.750	5.250-5.750	<b>Radno područje punog gasa (okr./min)</b>	5,700-6,300	5,700-6,300		5,500-6,100	5,000-6,000	5,700-6,300	5,000-6,000	5,500-6,100	5,300-6,300
<b>Sustav napajanja gorivom</b>	Višestruko sljed. ubriz. goriva bez akumulatora		Višestruko sljed. ubriz. goriva bez akumulatora		Karburator	Karburator	Karburator	Karburator	<b>Sustav napajanja gorivom</b>	Viš. slj. ubriz. gor.	Višestr. sljed. ubriz. goriva		Višestr. sljed. ubriz. goriva	Višestr. sljed. ubriz. goriva		Višestr. sljed. ubriz. goriva	Višestr. sljed. ubriz. goriva	
<b>Spremnik ulja (lit.)</b>	1,0		1,0		0,8	0,7	0,38	0,38	<b>Spremnik ulja (lit.)</b>	8,0	8,0		8,0	5,5		8,0	4,3	
<b>Alternator</b>	12V 12A		12V 12A	12V 6A	12V 10A	12V 6A	12V 5A (op.)	-	<b>Alternator</b>	12V 54A	12V 54A		12V 44A	12V 40A		12V 54A	12V 27A	
<b>Podešavanje nagiba</b>	Električni Trim i Tilt		Ručni Trim / Električni Tilt		Ručni Trim i Tilt	Ručni Trim i Tilt	Ručni Trim i Tilt	Ručni Trim i Tilt	<b>Podešavanje nagiba</b>	Električni Trim i Tilt	Električni Trim i Tilt		Električni Trim i Tilt	Električni Trim i Tilt		Električni Trim i Tilt	Plinom podržani Tilt	
<b>Odnos prijenosa</b>	2,08:1		2,08:1		2,08:1	1,92:1	2,15:1	2,15:1	<b>Odnos prijenosa</b>	2.29:1	2.08:1		2.50:1	2.59:1		2.08:1	2.59:1	
<b>Sustav kontrole</b>	Mehaničko		Mehaničko		Mehaničko	Mehaničko	Mehaničko	Mehaničko	<b>Sustav kontrole</b>	Drive By Wire	Drive By Wire		Mehaničko	Mehaničko		Mehaničko	Mehaničko	
<b>Preporučeno gorivo*2</b>	RON91/AKI87		RON91/AKI87		RON91/AKI87	RON91/AKI87	RON91/AKI87	RON91/AKI87	<b>Preporučeno gorivo*2</b>	RON94/AKI89	RON91/AKI87		RON91/AKI87	RON91/AKI87		RON91/AKI87	RON91/AKI87	
<b>Izbor propelera ( korak )</b>	7"-12"		7"-12"		7"-11"	6"-7"	5.3/8"	5.3/8"	<b>Izbor propelera ( korak )</b>	12"-31.5"	15"-27.5"(R/R) 17"-26"(C/R)*6		15"-27.5"(R/R) 17"-26"(C/R)	15"-25"(R/R)		15"-27.5"(R/R) 17"-26"(C/R)	13"-25"(R/R)	

Svi propeleri su s tri lopatice. Za više informacija o propeleru obratite se lokalnom zastupniku.

\*1: Težina motora: uključen kabel baterija, bez propelera i ulja u motoru. \*2: RON: Način istraživanja (minimalni oktanski broj)

## SVOJSTVA

●=Standard Equip. ○=Optional Equip.

	20AT/ 15AT/9.9BT	20ATH/ 15ATH/9.9BTH	20AR/ 15AR/9.9BR	20A/15A/ 9.9B	8AR	9.9A/8A	6A/5A/4A	2.5		350AMD (STEALTH LINE)	300AP (STEALTH LINE)	250AUN (STEALTH LINE)	200A (STEALTH LINE)	150A (STEALTH LINE)	140B (STEALTH LINE)	115B (STEALTH LINE)	250W (Cargo)	90AWQH (Cargo)
<b>BOJA</b>	CRNI	●	●	●	●	●	●	●	<b>BOJA</b>	●	●	●	●	●	●	●	●	●
	BIJELI	●*3	●*4	●	●	●	●*5	●		●	●	●	●	●	●	●	●	●
<b>INTEGRIRANI SUSTAV UPRAVLJANJA</b>									<b>INTEGRIRANI SUSTAV UPRAVLJANJA</b>	●	●	●	●	●	●	●	●	●
<b>SUSTAV DVOSTRUKIH USISA ZRAKA</b>									<b>SUSTAV DVOSTRUKIH USISA ZRAKA</b>	●	●	●	●	●	●	●	●	●
<b>SAMOPODEŠAVAJUĆI LANAC DISTRIBUCIJE</b>									<b>SAMOPODEŠAVAJUĆI LANAC DISTRIBUCIJE</b>	●	●	●	●	●	●	●	●	●
<b>SUZUKI ANTIKOROZIVNI SUSTAV</b>	●	●	●	●	●	●	●	●	<b>SUZUKI ANTIKOROZIVNI SUSTAV</b>	●	●	●	●	●	●	●	●	●
<b>GRANIČNIK BROJA OKRETAJA</b>	●	●	●	●	●	●	●	●	<b>GRANIČNIK BROJA OKRETAJA</b>	●	●	●	●	●	●	●	●	●
<b>LIMITATOR TILT POZICIJE</b>									<b>LIMITATOR TILT POZICIJE</b>	●	●	●	●	●	●	●	●	●
<b>SENZOR ZA OTKRIVANJE VODE U SMJESI GORIVA</b>									<b>SENZOR ZA OTKRIVANJE VODE U SMJESI GORIVA</b>	●	●	●	●	●	●	●	●	●
<b>SUSTAV ZA ISPIRANJE SLATKOM VODOM</b>	●	●	●	●	●	●	●	●	<b>SUSTAV ZA ISPIRANJE SLATKOM VODOM</b>	●	●	●	●	●	●	●	●	●
<b>DVOSTRUKI USISNIK VODE</b>									<b>DVOSTRUKI USISNIK VODE</b>	●	●	●	●	●	●	●	●	●
<b>PODVODNI USISI</b>									<b>PODVODNI USISI</b>	○	○	○	○	○	○	○	○	○
<b>SUSTAV PALJENJA BEZ KLJUČA</b>									<b>SUSTAV PALJENJA BEZ KLJUČA</b>	○	○	○	○	○	○	○	○	○
<b>SDSM + *1</b>	○	○	○	○	○	○	○	○	<b>SDSM + *1</b>	○	○	○	○	○	○	○	○	○
<b>IZMAKNUTA POGONSKA OSOVINA</b>									<b>IZMAKNUTA POGONSKA OSOVINA</b>	●	●	●	●	●	●	●	●	●
<b>DVOSTUPANJSKA REDUKCIJA PRIJENOSA</b>									<b>DVOSTUPANJSKA REDUKCIJA PRIJENOSA</b>	●	●	●	●	●	●	●	●	●
<b>VELIKA ENERGIJA ROTACIJE</b>									<b>VELIKA ENERGIJA ROTACIJE</b>	●	●	●	●	●	●	●	●	●
<b>SUZUKI SUSTAV S DVA PROPELERA</b>									<b>SUZUKI SUSTAV S DVA PROPELERA</b>	●	●	●	●	●	●	●	●	●
<b>PROMJENJIVO VREMENSKO OTVARANJE VENTILA</b>									<b>PROMJENJIVO VREMENSKO OTVARANJE VENTILA</b>	●	●	●	●	●	●	●	●	●
<b>VIŠESTUPANJSKI USISNI SUSTAV</b>									<b>VIŠESTUPANJSKI USISNI SUSTAV</b>	●	●	●	●	●	●	●	●	●
<b>SUZUKI ODABIR SMJERA VRTNJE PROPELERA</b>									<b>SUZUKI ODABIR SMJERA VRTNJE PROPELERA</b>	●	●	●	●	●	●	●	●	●
<b>PRECIZAN SUSTAV ELEKTRONSKOG UPRAVLJANJA</b>									<b>PRECIZAN SUSTAV ELEKTRONSKOG UPRAVLJANJA</b>	●	●	●	●	●	●	●	●	●
<b>TIHI RAD</b>									<b>TIHI RAD</b>	●	●	●	●	●	●	●	●	●
<b>SPREMNİK GORIVA NA VRH KUČIŠTA</b>							●		<b>SPREMNİK GORIVA NA VRH KUČIŠTA</b>	○	○	○	○	○	○	○	○	○
<b>AUTOMATSKI TRIM*3</b>									<b>AUTOMATSKI TRIM*3</b>	○	○	○	○	○	○	○	○	○
<b>PLINSKI SUSTAV POMOĆI</b>									<b>PLINSKI SUSTAV POMOĆI</b>	○	○	○	○	○	○	○	○	○
<b>TRI POLOŽAJA SKLADIŠTENJA</b>							●		<b>TRI POLOŽAJA SKLADIŠTENJA</b>	○	○	○	○	○	○	○	○	○
<b>SUSTAV PLOVIDBE NA NISKIM OKRETAJIMA*2</b>									<b>SUSTAV PLOVIDBE NA NISKIM OKRETAJIMA*2</b>	○	○	○	○	○	○	○	○	○
<b>JEDNOSTAVNO UPUĆIVANJE MOTORA</b>									<b>JEDNOSTAVNO UPUĆIVANJE MOTORA</b>	●	●	●	●	●	●	●	●	●
<b>LEAN BURN SUSTAV</b>	●	●	●	●	●	●	●	●	<b>LEAN BURN SUSTAV</b>	●	●	●	●	●	●	●	●	●
<b>DVOSTRUKI SUSTAV UBRIZGAVANJA</b>									<b>DVOSTRUKI SUSTAV UBRIZGAVANJA</b>	●	●	●	●	●	●	●	●	●
<b>O<sub>2</sub> SENZOR KONTROLE S POVRATNOM VEZOM</b>									<b>O<sub>2</sub> SENZOR KONTROLE S POVRATNOM VEZOM</b>	○	○	○	○	○	○	○	○	○
<b>SUSTAV ZA PLOVIDBU PO PLIČAKU</b>									<b>SUSTAV ZA PLOVIDBU PO PLIČAKU</b>	○	○	○	○	○	○	○	○	○

\*1: raspoloživo za upotrebu uz SMG4 \*2: raspoloživo za upotrebu uz SMG4/Troll Mode prekidaču \*3: Samo DF20AT/9.9BT \*4: Samo DF20ATH/9.9BTH \*5: Samo DF6A \*6: raspoloživo za upotrebu uz SMG4 i S.P.C

## CJENIK 2K24.02

### TRAJNO DOBRA CIJENA

Vrijedi od 01.10.2024.



MODEL		KW	BROJ CIL.	CCM	ODNOS PRIJENOSA	TEŽINA KG	VPC €	MPC €	MPC TDC € (TRAJNO DOBRA CIJENA)
DF2,5S	▣	1.8	1	68	2,15:1	13.5	718,90 €	898,63 €	844,71 €
DF2.5L	▣	1.8	1	68	2,15:1	14.0	743,02 €	928,78 €	873,05 €
DF4AS/L	▣	2.9	1	138	1,92:1	24/25	1.227,05 €	1.533,81 €	1.441,78 €
DF5AS/L	▣	3.7	1	138	1,92:1	24/25	1.181,99 €	1.477,49 €	1.388,84 €
DF6AS	B0▣	4.4	1	138	1,92:1	24	1.242,55 €	1.553,19 €	1.460,00 €
DF6AL	B0▣	4.4	1	138	1,92:1	25	1.198,99 €	1.498,74 €	1.408,81 €
DF8AS/L	▣	5.9	2	208	2,08:1	39 / 41,5	2.225,16 €	2.781,45 €	2.614,56 €
DF8ARL	▣	5.9	2	208	2,08:1	43,5	2.681,23 €	3.351,54 €	3.150,45 €
DF9.9AS/L	▣	7.3	2	208	2,08:1	39 / 41,5	2.309,83 €	2.887,29 €	2.714,05 €
DF9.9BS/L	▣	7.3	L2	327	2,08:1	44 / 45	2.507,15 €	3.133,94 €	2.945,90 €
DF9.9BES	▣	7.3	L2	327	2,08:1	48	2.765,70 €	3.457,13 €	3.249,70 €
DF9.9BRS/L	◆	7.3	L2	327	2,08:1	47 / 48	2.974,70 €	3.718,38 €	3.495,27 €
DF15AS/L	▣	11	L-2	327	2,08:1	44 / 45	2.600,67 €	3.250,84 €	3.055,79 €
DF15AES/L	▣	11	L-2	327	2,08:1	48 / 49	2.858,49 €	3.573,11 €	3.358,73 €
DF15ARS/L	◆	11	L-2	327	2,08:1	47 / 48	3.101,79 €	3.877,24 €	3.644,60 €
DF15ATL	◆	11	L-2	327	2,08:1	54,5	3.969,33 €	4.961,66 €	4.663,96 €
DF20AS/L	▣	14.7	L-2	327	2,08:1	44 / 45	2.714,03 €	3.392,54 €	3.188,99 €
DF20AES/L	▣	14.7	L-2	327	2,08:1	48 / 49	2.970,96 €	3.713,70 €	3.490,88 €
DF20ARS/L	◆	14.7	L-2	327	2,08:1	47 / 48	3.200,44 €	4.000,55 €	3.760,52 €
DF20ATS/L	S B0◆	14.7	L-2	327	2,08:1	52,5 / 54,5	3.884,23 €	4.855,29 €	4.563,97 €
DF20ATHL	▣	14.7	L-2	327	2,08:1	55,5	3.690,14 €	4.612,68 €	4.335,91 €
DF25AS	▣	18.6	L-3	490	2,09:1	62 / 63	4.039,93 €	5.049,91 €	4.746,92 €
DF25ATL	◆	18.6	L-3	490	2,09:1	72	4.898,73 €	6.123,41 €	5.756,01 €
DF30ATS	◆	22.1	L-3	490	2,09:1	71	4.928,13 €	6.160,16 €	5.790,55 €
DF30ATL	◆	22.1	L-3	490	2,09:1	72	4.989,94 €	6.237,43 €	5.863,18 €
DF30AQHEL	▣	22.1	L-3	490	2,09:1	73	4.748,98 €	5.936,23 €	5.580,05 €
DF30ATHL	▣	22.1	L-3	490	2,09:1	74	4.745,60 €	5.932,00 €	5.576,08 €
DF40ATS/L	▶ B1	29.4	L-3	941	2,27:1	102 / 104	6.246,86 €	7.808,58 €	7.340,06 €
DF50ATS/L	▶ B1	36.8	L-3	941	2,27:1	102 / 104	6.784,09 €	8.480,11 €	7.971,31 €
DF60ATL	▶ B1	44.1	L-3	941	2,27:1	104	6.953,58 €	8.691,98 €	8.170,46 €
DF60AVTL	▶	44.1	L-3	941	2,42:1	115	7.671,07 €	9.588,84 €	9.013,51 €
DF70ATL	▶ B1	51.5	L-4	1.502	2,59:1	156	8.253,62 €	10.317,03 €	9.698,00 €
DF80ATL	▶	58.8	L-4	1.502	2,59:1	156	8.673,85 €	10.842,31 €	10.191,77 €
DF90ATL	▶ B1	66.2	L-4	1.502	2,59:1	156	9.313,04 €	11.641,30 €	10.942,82 €
DF90ATX	▶ B1	66.2	L-4	1.502	2,59:1	160	9.547,05 €	11.933,81 €	11.217,78 €
DF100BTL	▶ B1	73.5	L-4	1.502	2,59:1	157	9.340,87 €	11.676,09 €	10.975,52 €
DF100BTX	▶ B1	73.5	L-4	1.502	2,59:1	161	9.344,76 €	11.680,95 €	10.980,09 €
DF100CTL/X	▶	73.5	L-4	2.045	2,59:1	183 / 187	9.934,73 €	12.418,41 €	11.673,31 €
DF115BTL/X	▶ B2 M1	84.6	L-4	2.045	2,59:1	188 / 192	11.327,78 €	14.159,73 €	13.310,14 €
DF115BZL/X	▷ B2	84.6	L-4	2.045	2,59:1	188 / 192	11.667,61 €	14.584,51 €	13.709,44 €
DF115BTGL/X	Δ B2	84.6	L-4	2.045	2,59:1	190 / 194	12.212,18 €	15.265,23 €	14.349,31 €
DF115BZGL/X	● B2	84.6	L-4	2.045	2,59:1	190 / 194	12.601,62 €	15.752,03 €	14.806,90 €
DF140BTL/X	▶ B2 M1	103	L-4	2.045	2,59:1	186 / 190	11.834,86 €	14.793,58 €	13.905,96 €
DF140BZL/X	▷ B2	103	L-4	2.045	2,59:1	186 / 190	12.189,82 €	15.237,28 €	14.323,04 €
DF140BTGL/X	Δ B2	103	L-4	2.045	2,59:1	188 / 192	12.609,77 €	15.762,21 €	14.816,48 €
DF140BZGL/X	● B2	103	L-4	2.045	2,59:1	188 / 192	12.996,20 €	16.245,25 €	15.270,54 €

MODEL		KW	BROJ CIL.	CCM	ODNOS PRIJENOSA	TEŽINA KG	VPC €	MPC €	MPC TDC € (TRAJNO DOBRA CIJENA)
DF150ATLX	▶●B2 M2	110	L-4	2.867	2,50:1	235 / 240	12.845,97 €	16.057,46 €	15.094,01 €
DF150AZLX	▶● B2	110	L-4	2.867	2,50:1	235 / 240	12.845,97 €	16.057,46 €	15.094,01 €
DF150APL	● B2	110	L-4	2.867	2,50:1	236	15.452,86 €	19.316,08 €	18.157,11 €
DF150APX	● B2	110	L-4	2.867	2,50:1	241	15.542,90 €	19.428,63 €	18.262,91 €
DF175ATLXZ	▶● B2	129	L-4	2.867	2,50:1	235 / 240	13.969,22 €	17.461,53 €	16.413,83 €
DF175APL	● B2	129	L-4	2.867	2,50:1	236	16.045,10 €	20.056,38 €	18.852,99 €
DF175APX	● B2	129	L-4	2.867	2,50:1	241	16.134,76 €	20.168,45 €	18.958,34 €
DF200ATL	▶●B2 M2	147	L-4	2.867	2,50:1	235	15.589,02 €	19.486,28 €	18.317,10 €
DF200ATX	▶●B2 M2	147	L-4	2.867	2,50:1	240	15.671,96 €	19.589,95 €	18.414,55 €
DF200AZX	▶● B2	147	L-4	2.867	2,50:1	240	15.827,97 €	19.784,96 €	18.597,86 €
DF200APL	●B2	147	L-4	2.867	2,50:1	236	17.311,43 €	21.639,29 €	20.340,93 €
DF200APX	●B2	147	L-4	2.867	2,50:1	241	17.328,23 €	21.660,29 €	20.360,67 €
DF200TLXZ	▶● B2	147	V-6	3.614	2,29:1	264 / 275	14.759,15 €	18.448,94 €	17.342,00 €
DF225TX	▶●B3	165	V-6	3.614	2,29:1	275	15.528,17 €	19.410,21 €	18.245,60 €
DF225ZX	▶●B3	165	V-6	3.614	2,29:1	275	15.646,48 €	19.558,10 €	18.384,61 €
DF250T/ ZX	▶●B3	184	V-6	3.614	2,29:1	275	16.548,59 €	20.685,74 €	19.444,59 €
DF250TXX	▶●B3	184	V-6	3.614	2,29:1	284	16.622,54 €	20.778,18 €	19.531,48 €
DF250AUNX	● KURO	184	V-6	4.028	2,08:1	290	23.191,49 €	28.989,36 €	27.250,00 €
DF250APX /XX	● B3	184	V-6	4.028	2,08:1	290 / 299	20.644,69 €	25.805,86 €	24.257,51 €
DF300APX /XX	● B3 M3	220.7	V-6	4.028	2,08:1	290/ 299	21.843,73 €	27.304,66 €	25.666,38 €
DF300BGMDX	◇ DP B3	220.7	V-6	4.390	2,29:1	352	27.578,74 €	34.473,43 €	32.405,02 €
DF300BGMDXX	◇ DP B3	220.7	V-6	4.390	2,29:1	360	27.785,63 €	34.732,04 €	32.648,12 €
DF350AGMDX	◇ DP B3 M3	257.4	V-6	4.390	2,29:1	352	31.832,98 €	39.791,23 €	37.403,75 €
DF350AGMDXX	◇ DP B3 M3	257.4	V-6	4.390	2,29:1	360	32.418,28 €	40.522,85 €	38.091,48 €

U cijenu uključen PDV 25% osim kod VPC

**Oznake:**

E-elektro upućivanje na ručki, R- daljinsko upućivanje, T- el. podizanje/ power trim i tilt (DF20AT = tilt) , P- vrtnja u oba smjera (Selective rotation) + elektro upravljanje (Drive by wire), Z- kontra vrtnja, H- upravljanje na ručki, V- High trust, Q- plinom potpomognuto podizanje/ tilt, AUNX – KURO – mat crna boja, dužina noge X, SMG4 - Suzuki digitalni višenamjenski instrument  
Dužina noge: S-KRATKA 381 mm// L-DUGA 508 mm// X-EXTRA DUGA 635 mm// XX-EXTRA EXTRA (ULTRA)DUGA 762 mm

**Legenda:**

- Motori se isporučuju sa standardnim propelerom.
- ◆ Bočna upravljačka kutija, Aluminijski propeler. Nisu uključeni instrumenti.
- ▶ Brojač okretaja, trim pokazivač, bočna upravljačka kutija, Al. propeler po izboru.
- ▷ Brojač okretaja, trim pokazivač, bočna upravljačka kutija, inox propeler po izboru.
- ▶● SMG4, upravljanje mehaničko, upravljačka kutija po izboru, inox propeler po izboru.
- SMG4, elektronsko upravljanje i inox propeler po izboru.
- Δ SMG4, elektronsko upravljanje i aluminijski propeler po izboru.
- ◇ Integrirani sustav upravljanja, SMG4 I inox propeler po izboru.
- DP DUAL PROP

KEY LESS opcija treba biti navedena kod ugovaranja - 115BG, 140BG, 150AP, 175AP, 200AP, 250AP, 300AP, 300BGMD, 350AGMD. Motori se isporučuju bez ulja. 40 ks i dalje bez rezervara. Uz motore EFI od 9.9 ks na više isporučuje se filter/separators goriva.

**DOPLATE: Ugradbene upravljačke kutije doplata 140 €.**

Doplata za SMG4 Suzuki VIŠENAMJENSKI digitalni instrument umjesto analognih 340 €.

SMG4 Suzuki VIŠENAMJENSKI digitalni instrument uz DF9.9 do DF30 490€.

Drive-By-Wire modeli bočna ugradbena komandna kutija umjesto TOP komande doplata 250€.

Dupla /tripla instalacija uz posebnu doplatu.

Standardna boja CRNA, doplata za BIJELU boju: B0 100 € ; B1 180€; B2 270 €; B3 370 €

doplata za MAT CRNU boju: M1 500 €; M2 600 €; M3 700 €

Kod ugradnje 2 motora u paru DF115B ili 2 x DF140B primjenjuju se cijene za Z modele.

Napomena: Zadržavamo pravo promjene cijene, modela i tehničkih podataka bez posebne obavijesti. Pravo tiskarske greške.

**Cjenik vrijedi od 01.10.2024. do opoziva.**

**Ovaj cjenik je informativnog karaktera, za narudžbu mjerodavna je ponuda.**



**THE  
ULTIMATE  
OUTBOARD MOTOR**

